



Enseigner les ondes gravitationnelles

Eleonora Capocasa

Outline

- Que sont les ondes gravitationnelles ?
- Pourquoi est-il très intéressant de les détecter ?
- Comment sont-elles détectées ?

Ondes Gravitationnelles

- Perturbations de la courbure de l'espace-temps qui se propagent à la vitesse de la lumière.

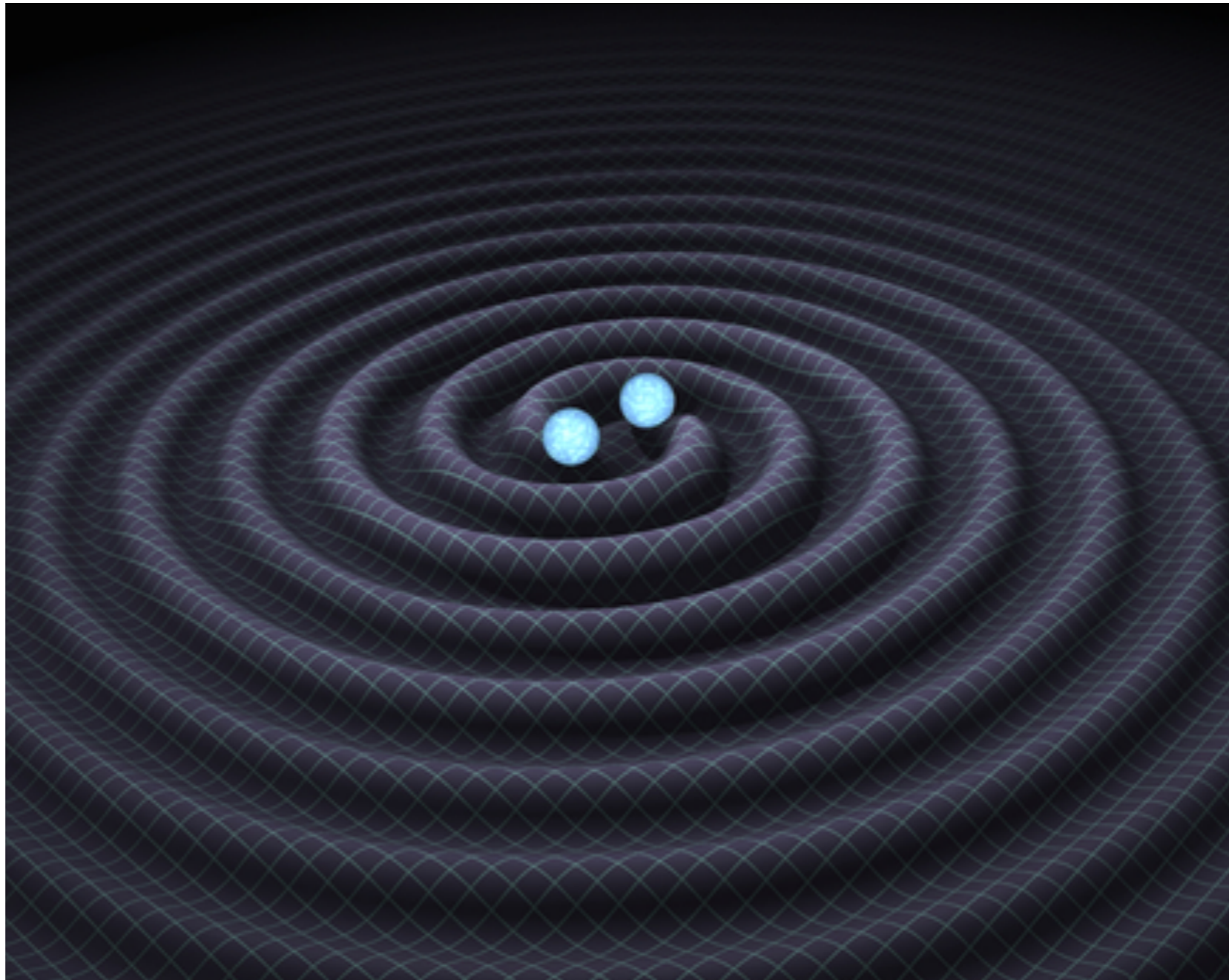

Influence de masses sur l'espace-temps

$$G_{\mu\nu} = \frac{8\pi G}{c^4} T_{\mu\nu}$$

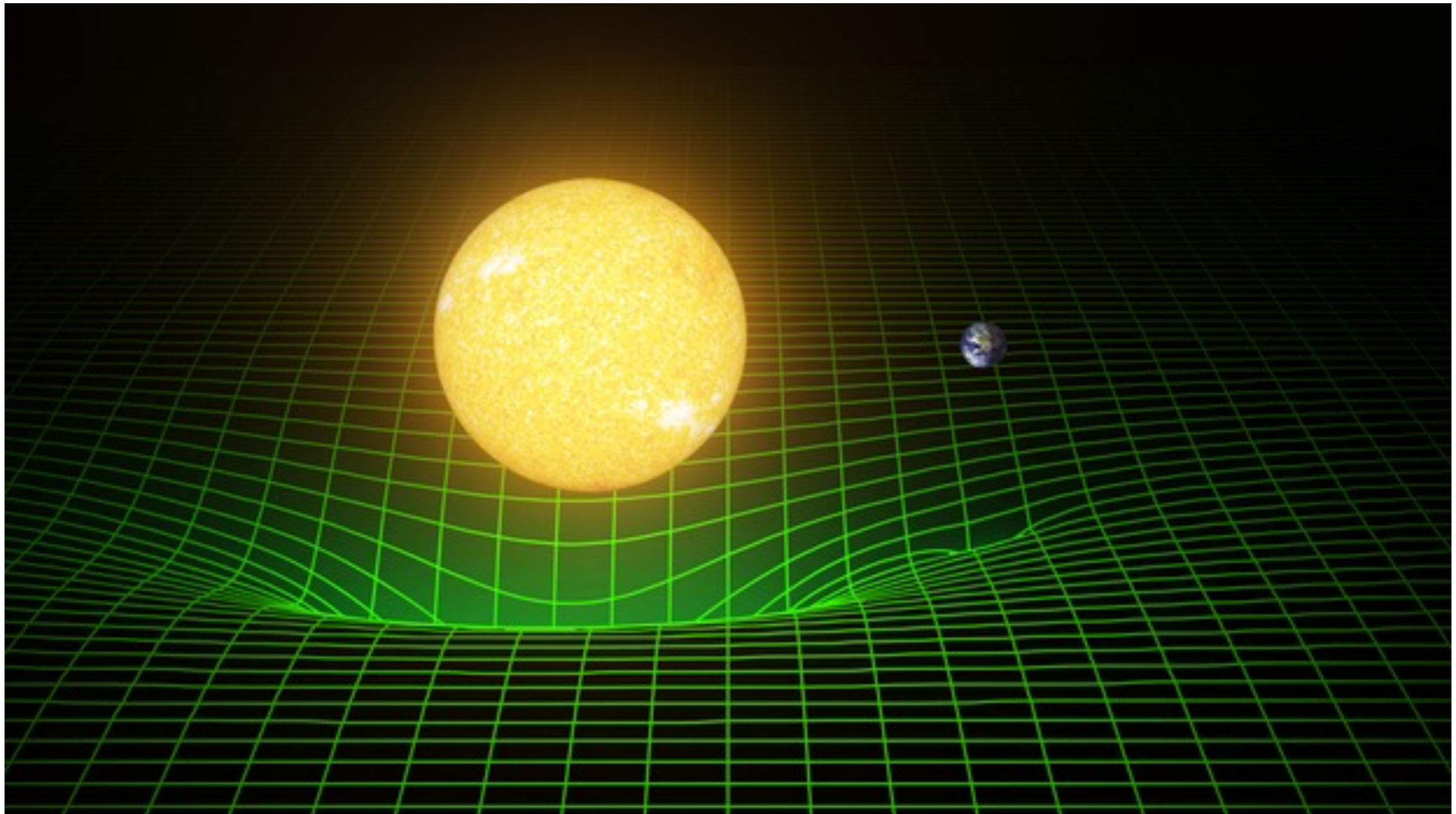

Effet d'une ondes gravitationnelles

- Déformation périodique de l'espace-temps -> changement de la distance entre des masses libres

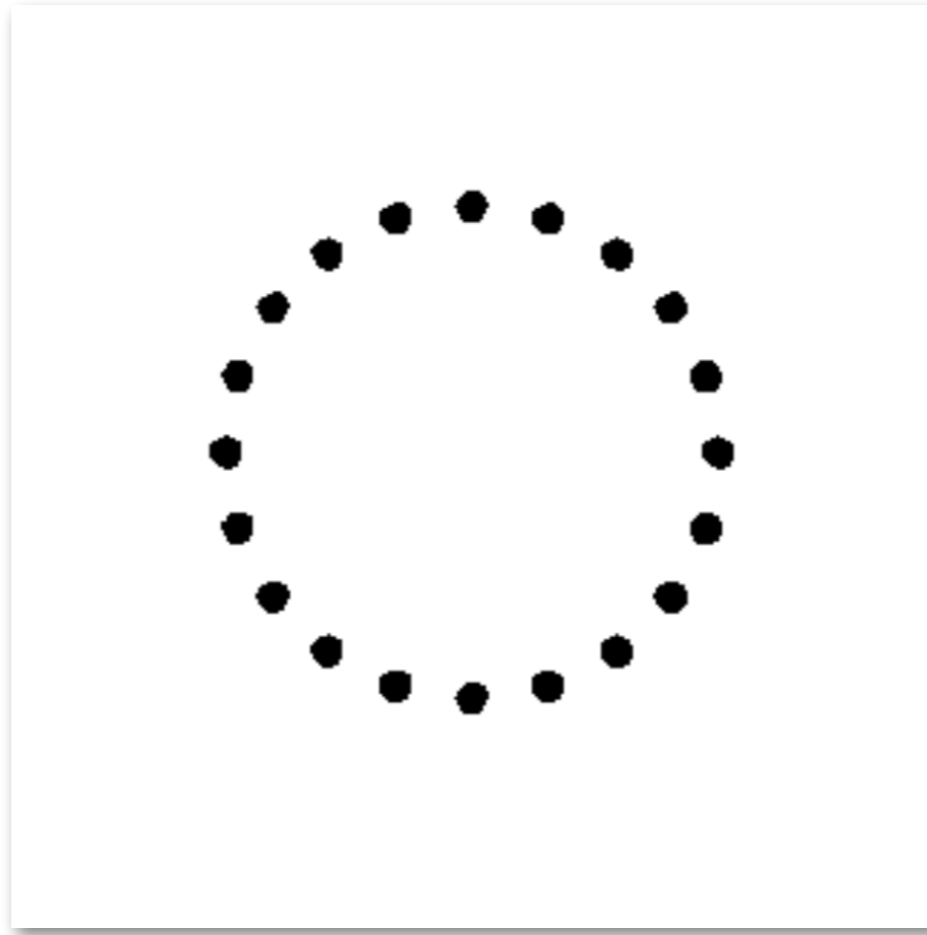

Effet d'une ondes gravitationnelles

- Déformation périodique de l'espace-temps -> changement de la distance entre des masses libres

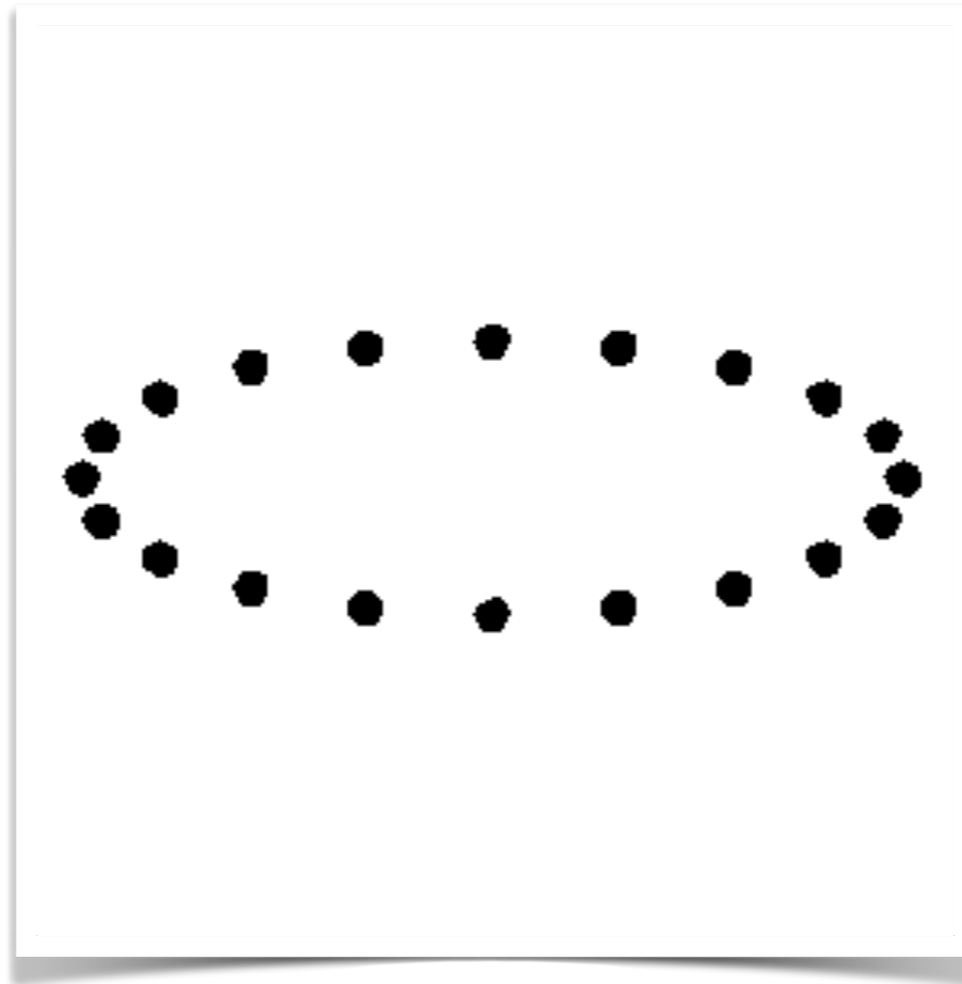

- “h” étirement (strain) : $\Delta L/L$ Dans cette figure: $h \sim 0.5$

Comment les ondes gravitationnelles sont-elles produites ?

- Distributions asymétriques de masses l'accéléérés (avec un moment quadrupolaire non nul)
 - coalescence d'objets compacts
 - Supernovae
 - Pulsar

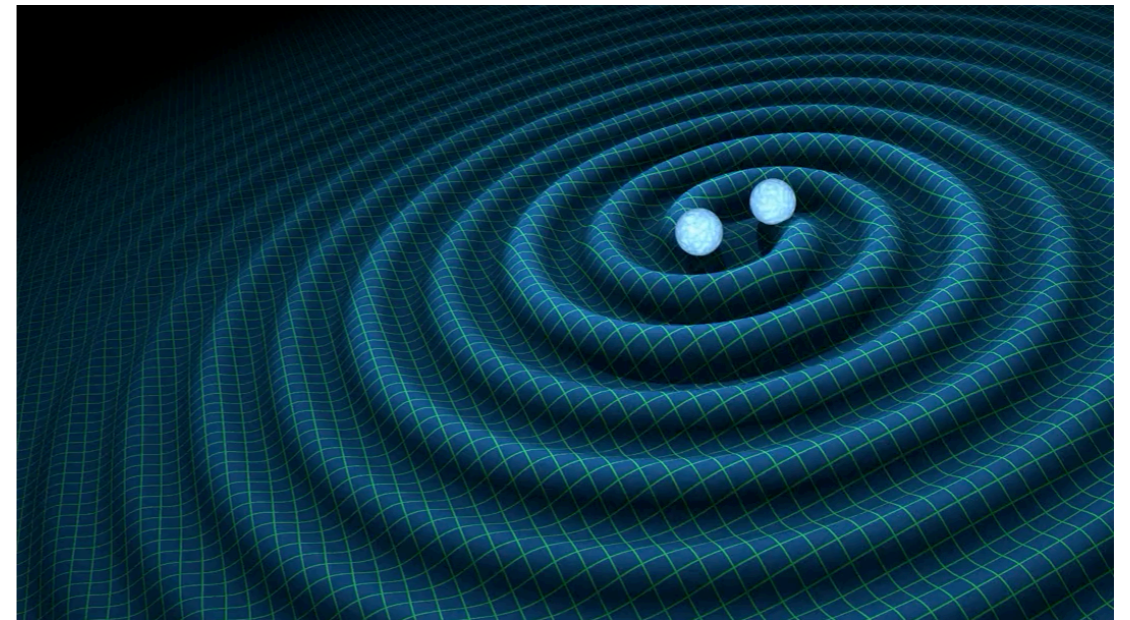

Exemple

10M_⊙ Binary Black Hole System

$$h = \frac{8GM R^2 \omega_{orb}^2}{rc^4} \simeq 10^{-21}$$

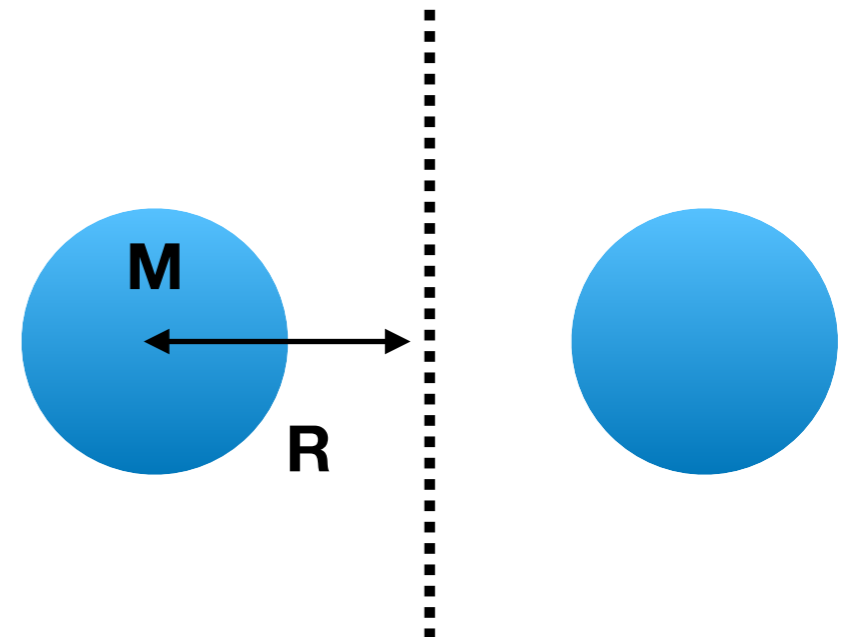

Détecteur Virgo



Réseau de détecteurs d'OG de deuxième génération

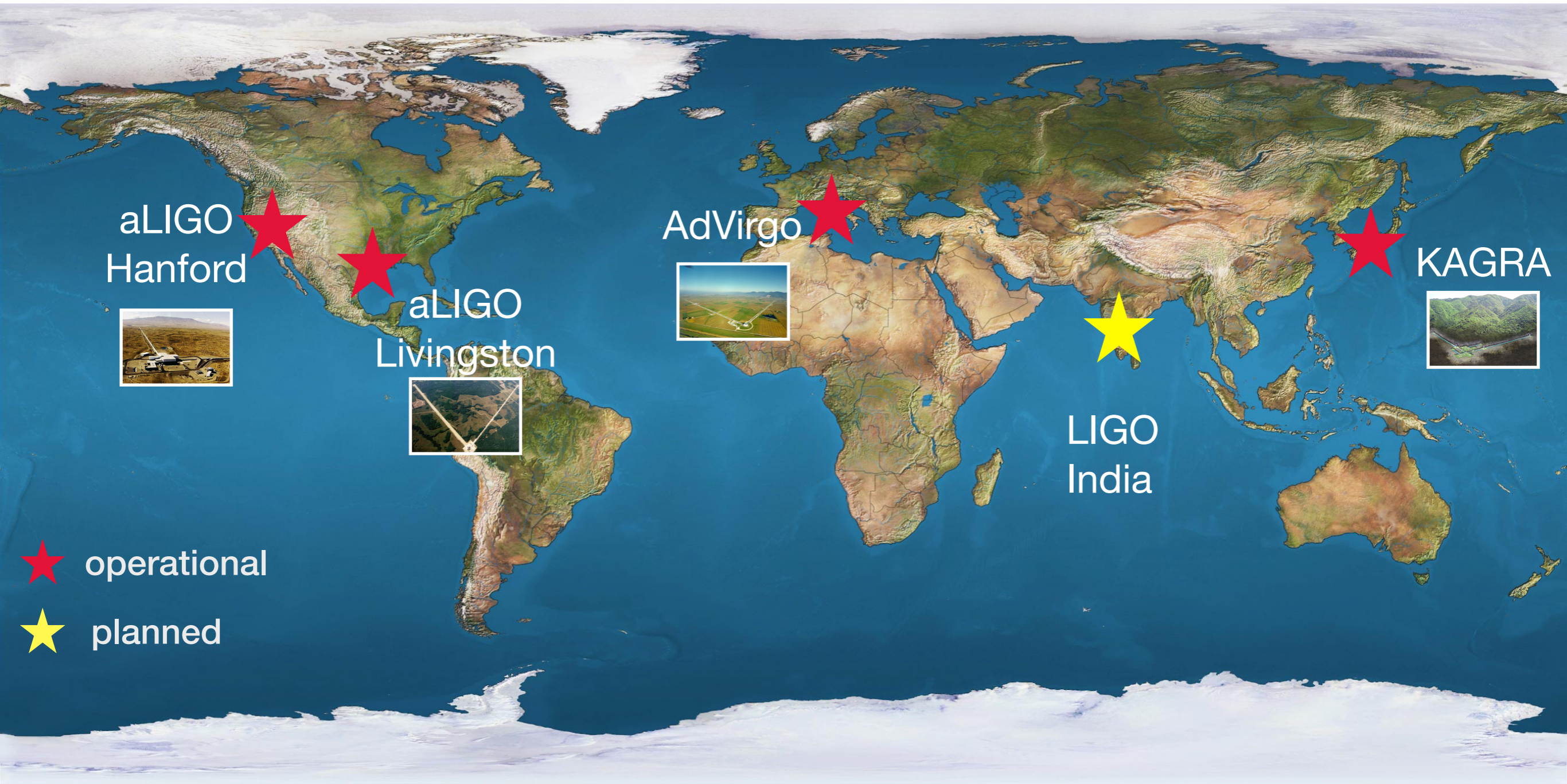

Première détection : fusion de deux trous noirs (2015)

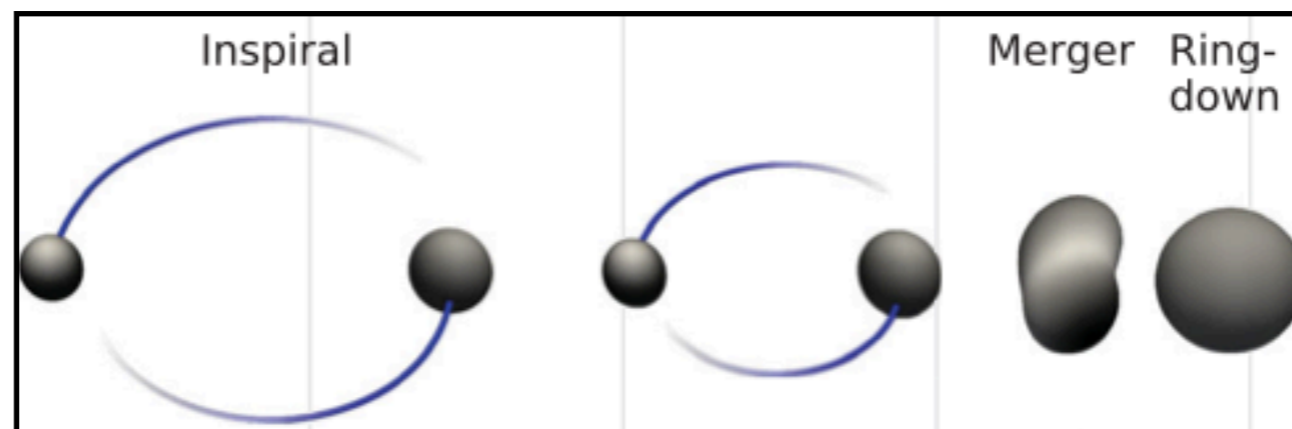
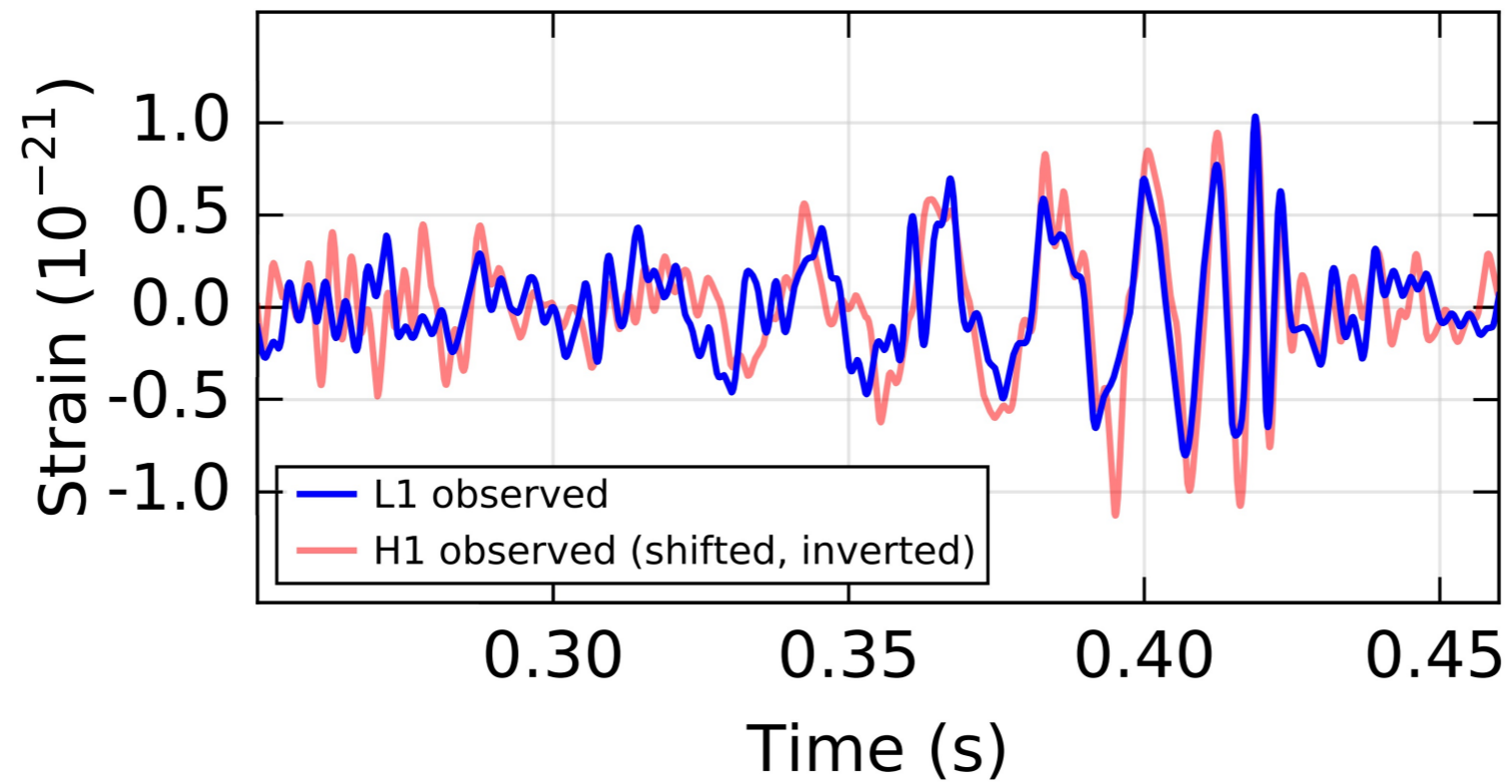



Barry C. Barish (Caltech)



Kip S. Thorne (Caltech)



Rainer Weiss (MIT)



2017 Nobel Prize in Physics

Extraction d'informations sur la source à partir de la forme d'onde

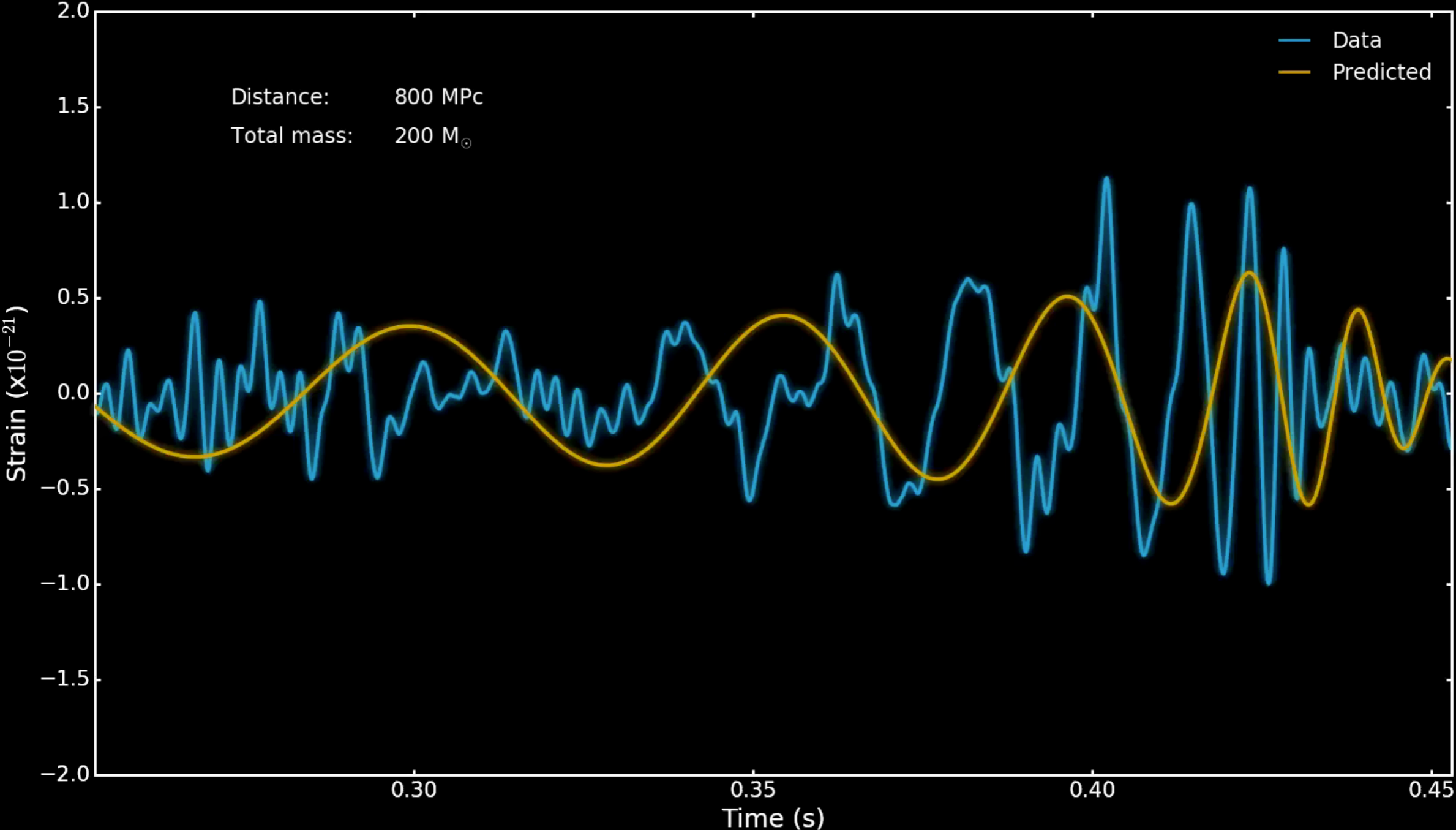

Data & Best-fit Waveform: LIGO Open Science Center (losc.ligo.org); Prediction & Animation: C.North/M.Hannam (Cardiff University)

Trois périodes d'observation déjà effectuées (2015-2021)

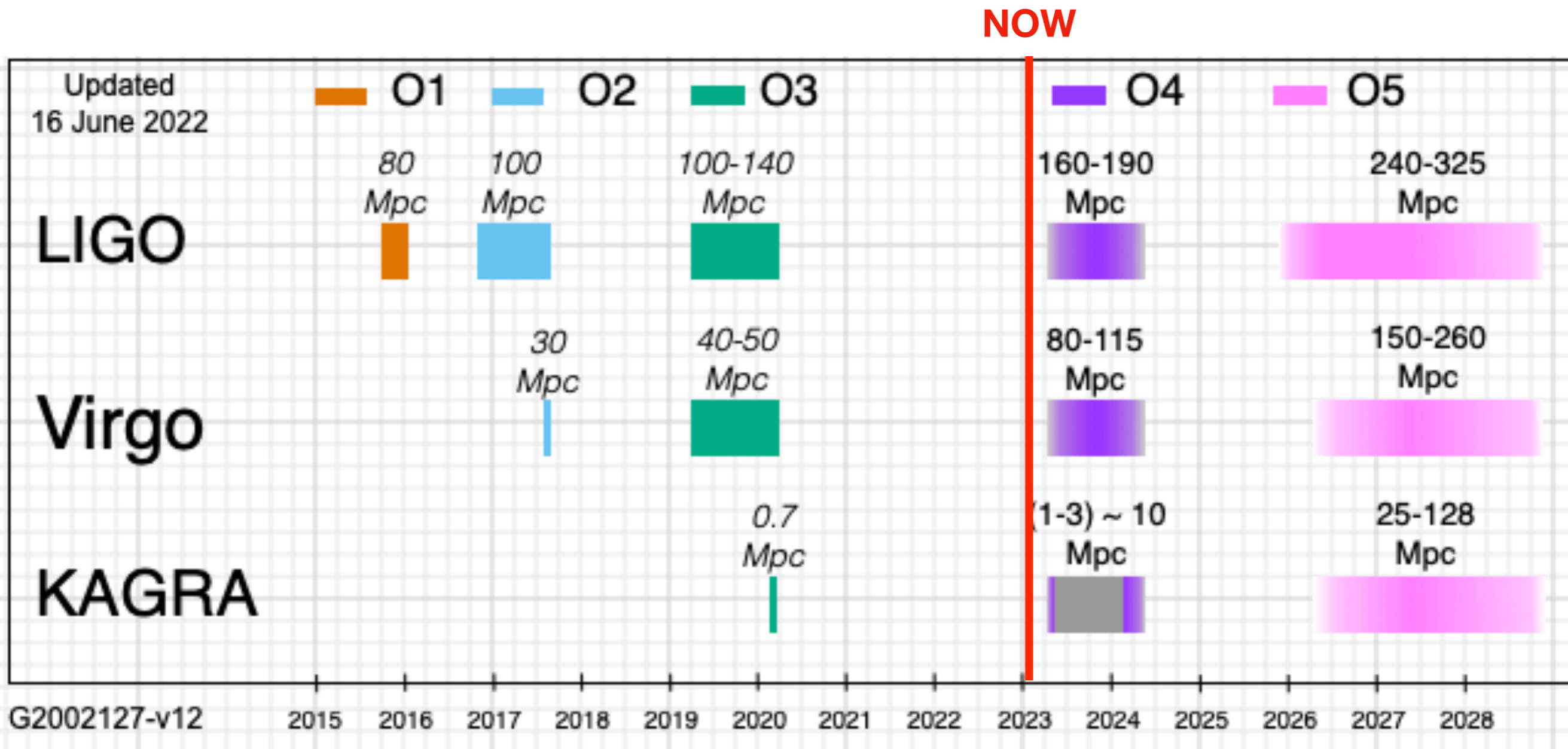

Résumé des observations

Masses in the Stellar Graveyard

LIGO-Virgo-KAGRA Black Holes *LIGO-Virgo-KAGRA Neutron Stars* *EM Black Holes* *EM Neutron Stars*

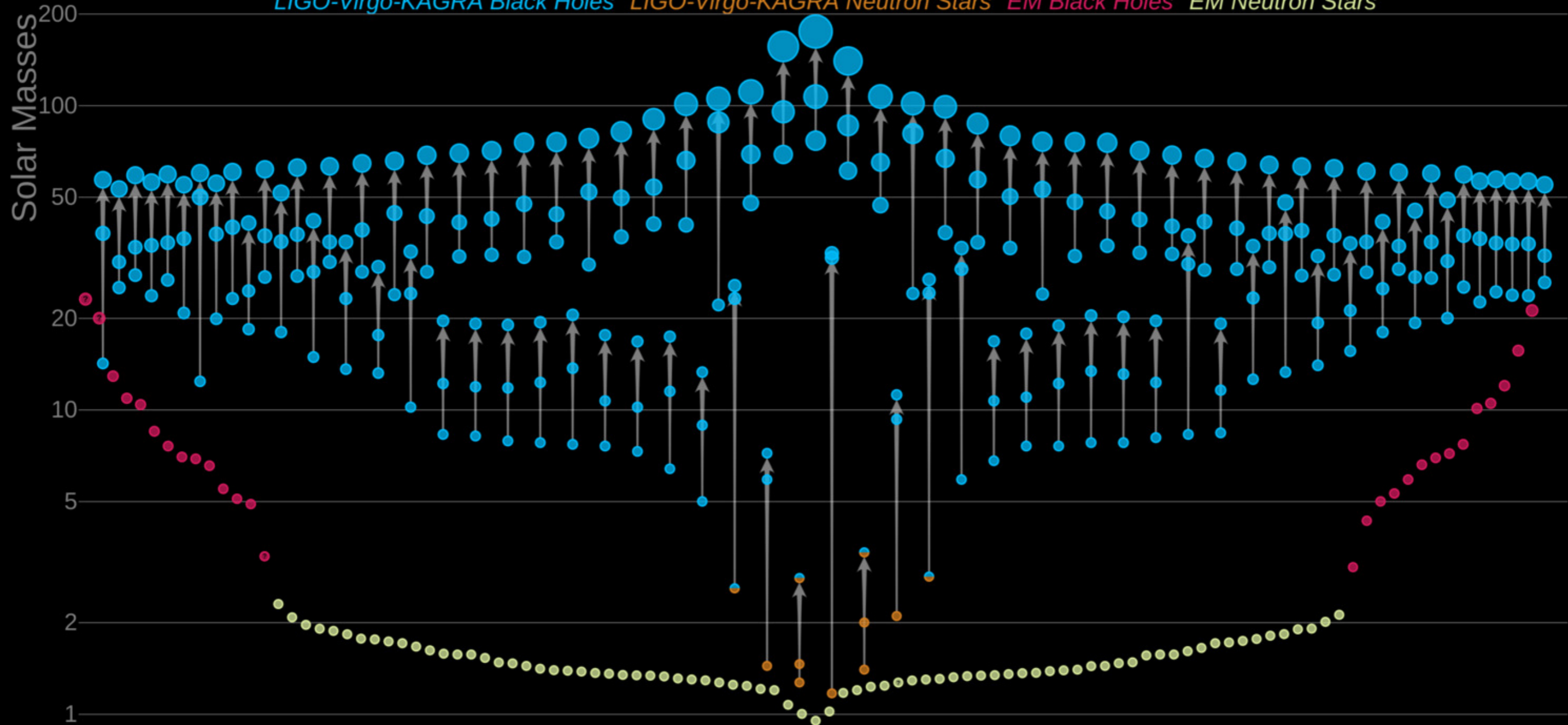

LIGO-Virgo-KAGRA | Aaron Geller | Northwestern

Résumé des observations

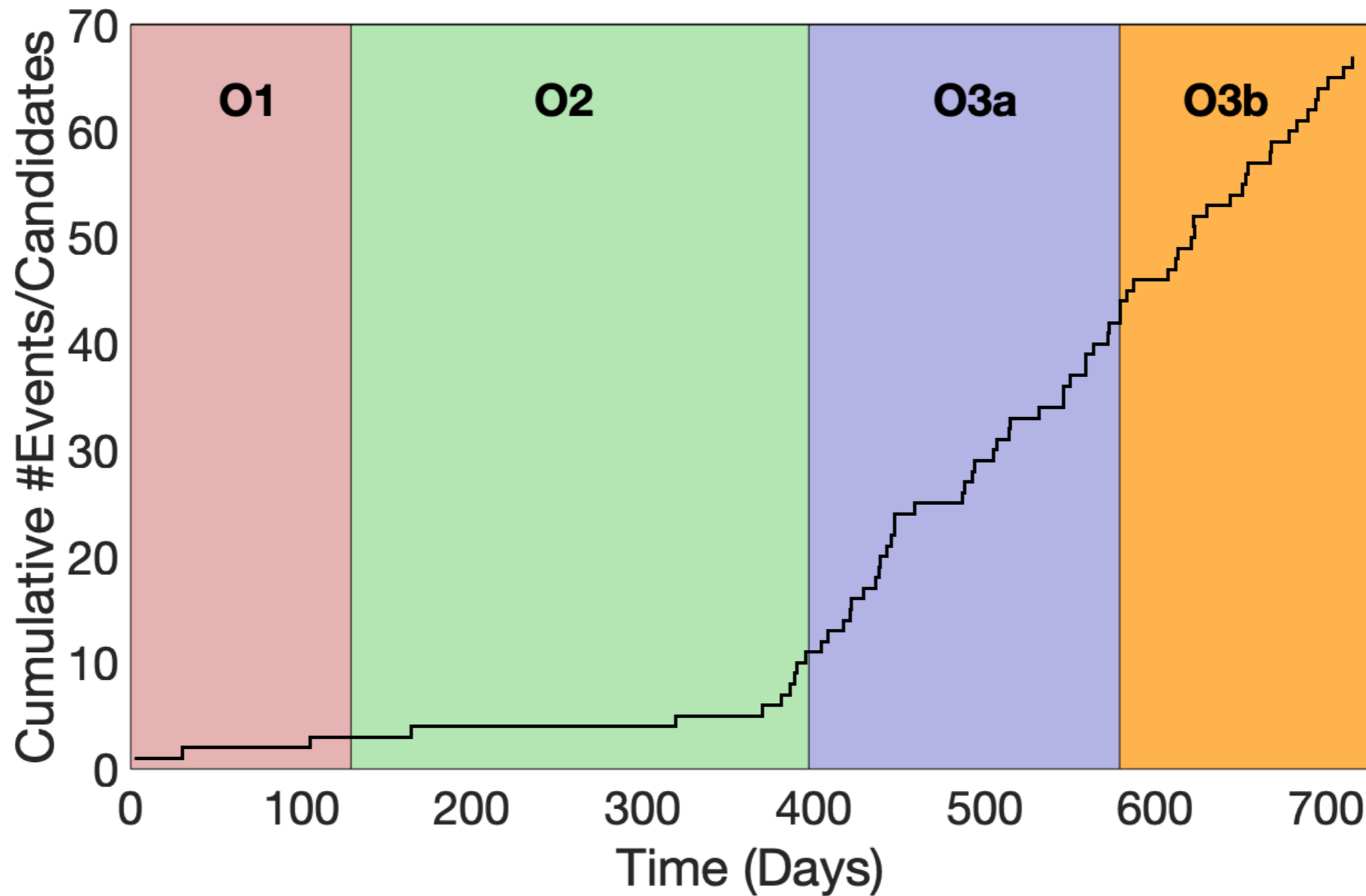

O1-O2 (2015 - 2017)

- 11 detections (10 BBH, 1 BNS)

O3a (2019)

- 39 detections

O3b (2019 - 2020)

- 35 detection

Première détection d'une fusion d'étoiles à neutrons

17 aout 2017

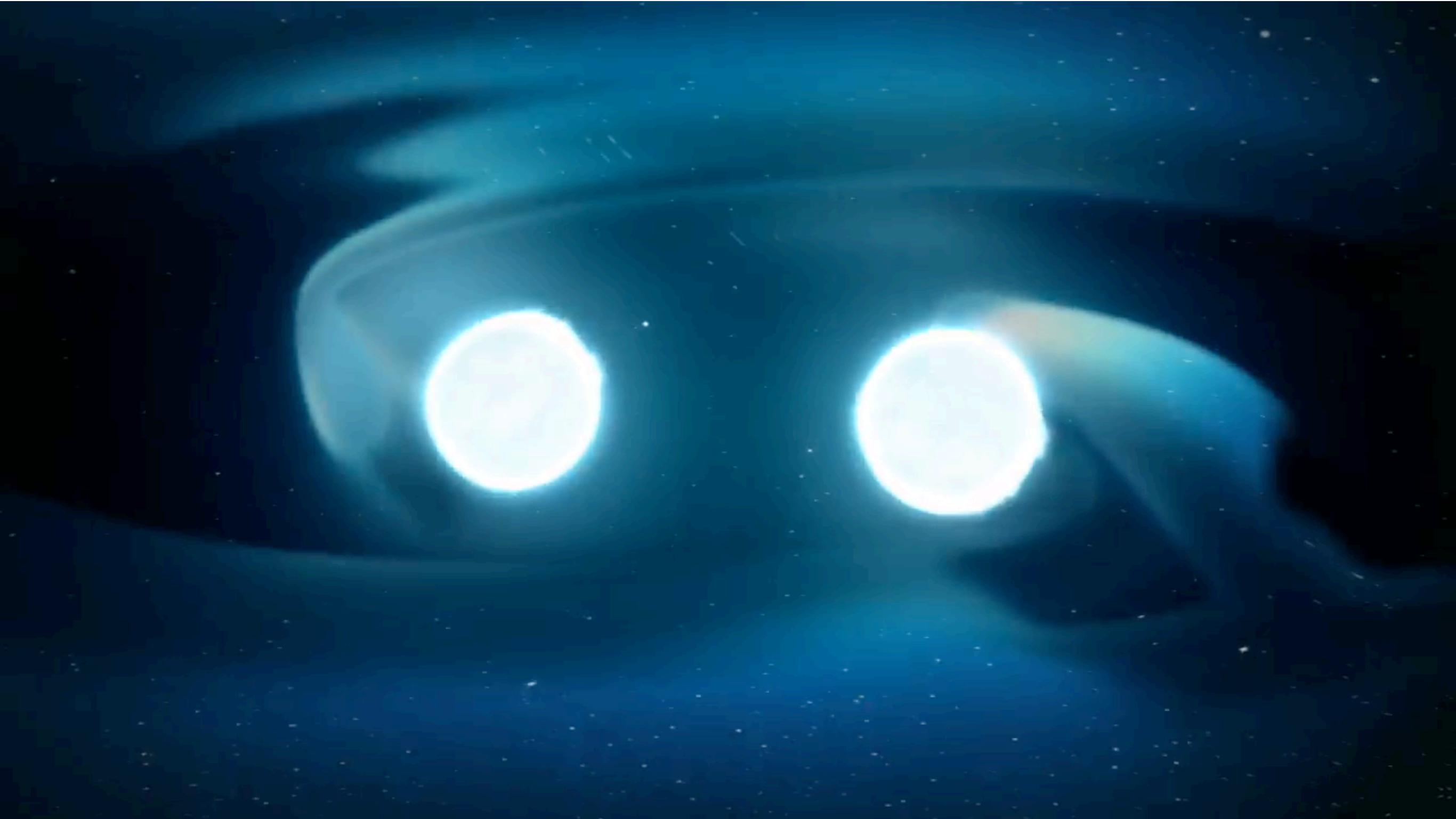

Link to the video: <https://www.ligo.caltech.edu/video/ligo20171016v2>

..avec une contrepartie électromagnétique

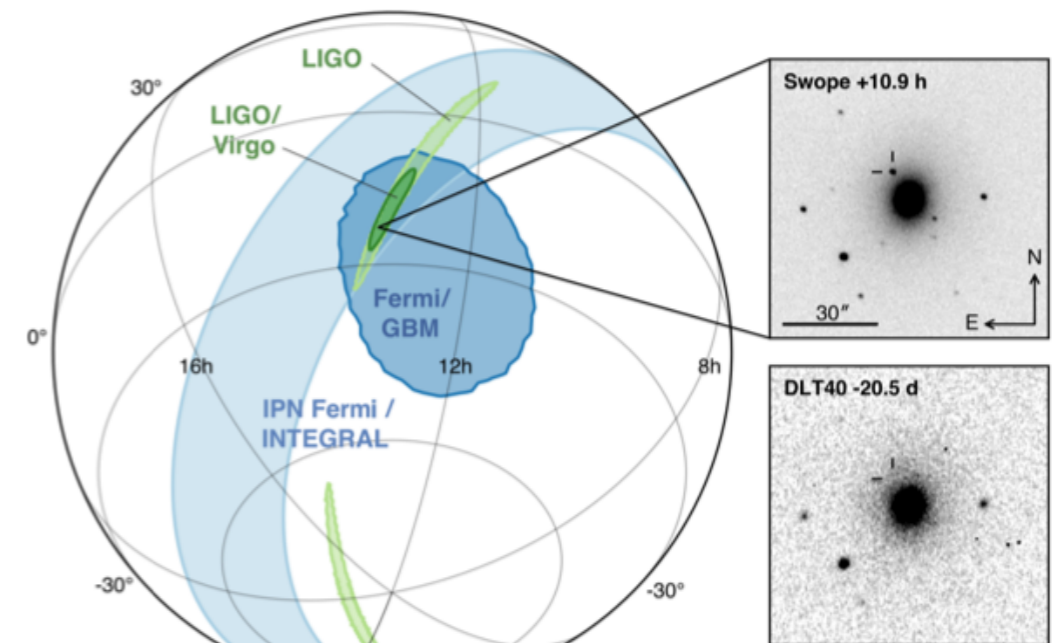
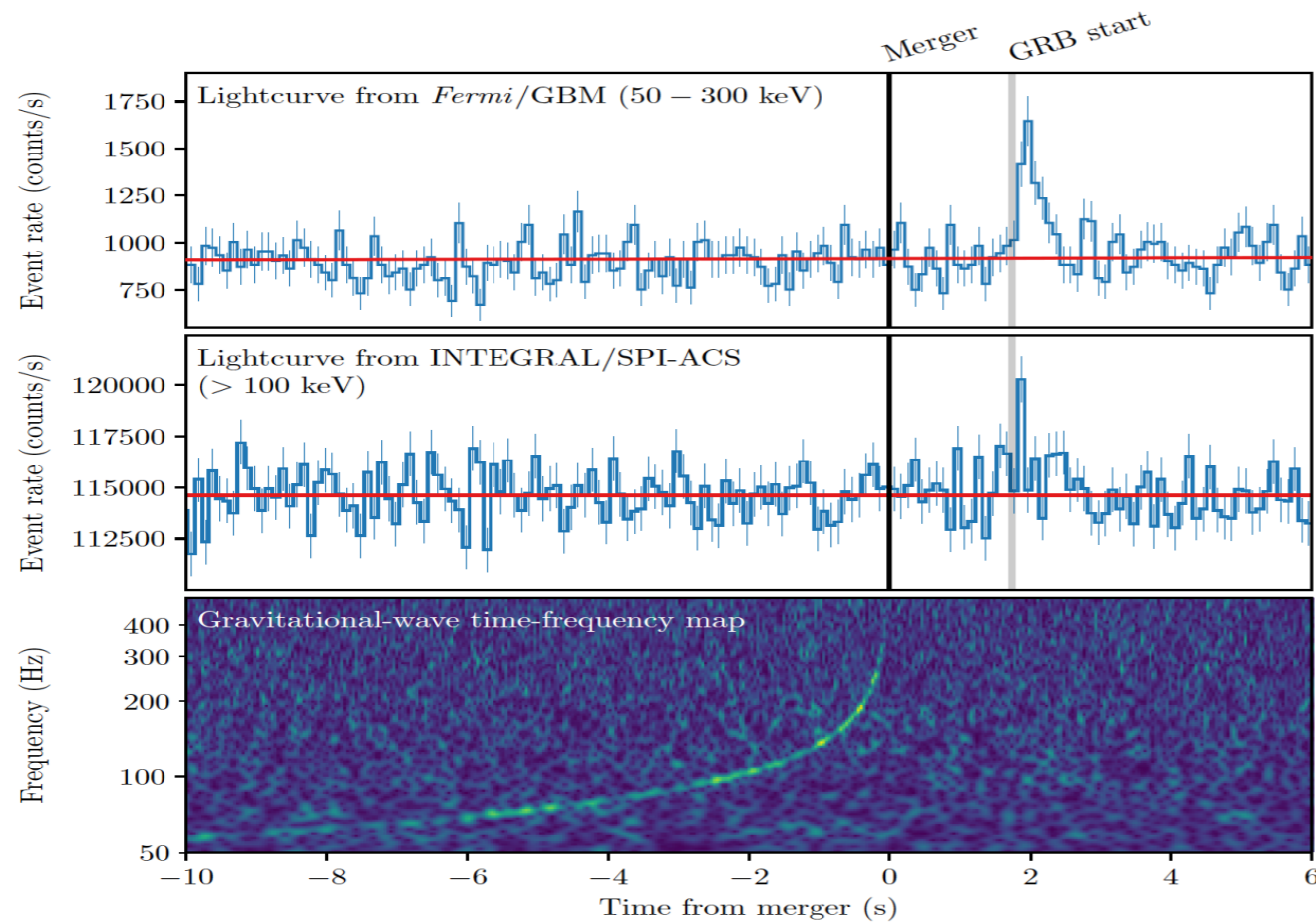

- Coïncidence avec du sursaut gamma court
- Localisation précise grâce à la présence de 3 détecteurs
- Observation de la kilonova

The Origin of the Solar System Elements

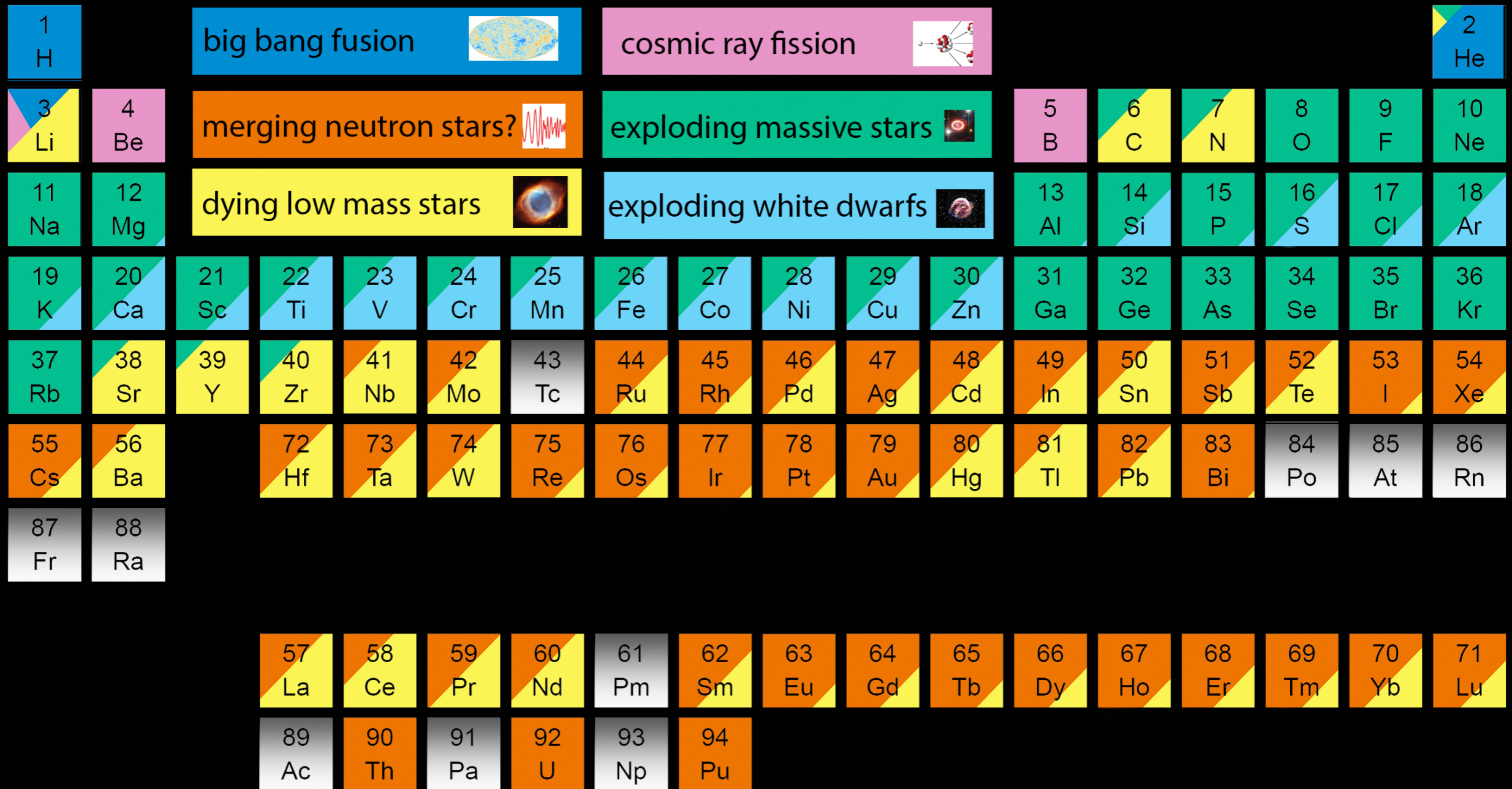

Graphic created by Jennifer Johnson
<http://www.astronomy.ohio-state.edu/~jaj/nucleo/>

Astronomical Image Credits:
 ESA/NASA/AASNova

Une mesure indépendante de la constante de Hubble

« *A gravitational-wave standard siren measurement of the Hubble constant* »,
Nature **551**, 85–88 (02 November 2017)

$$v = H_0 D$$

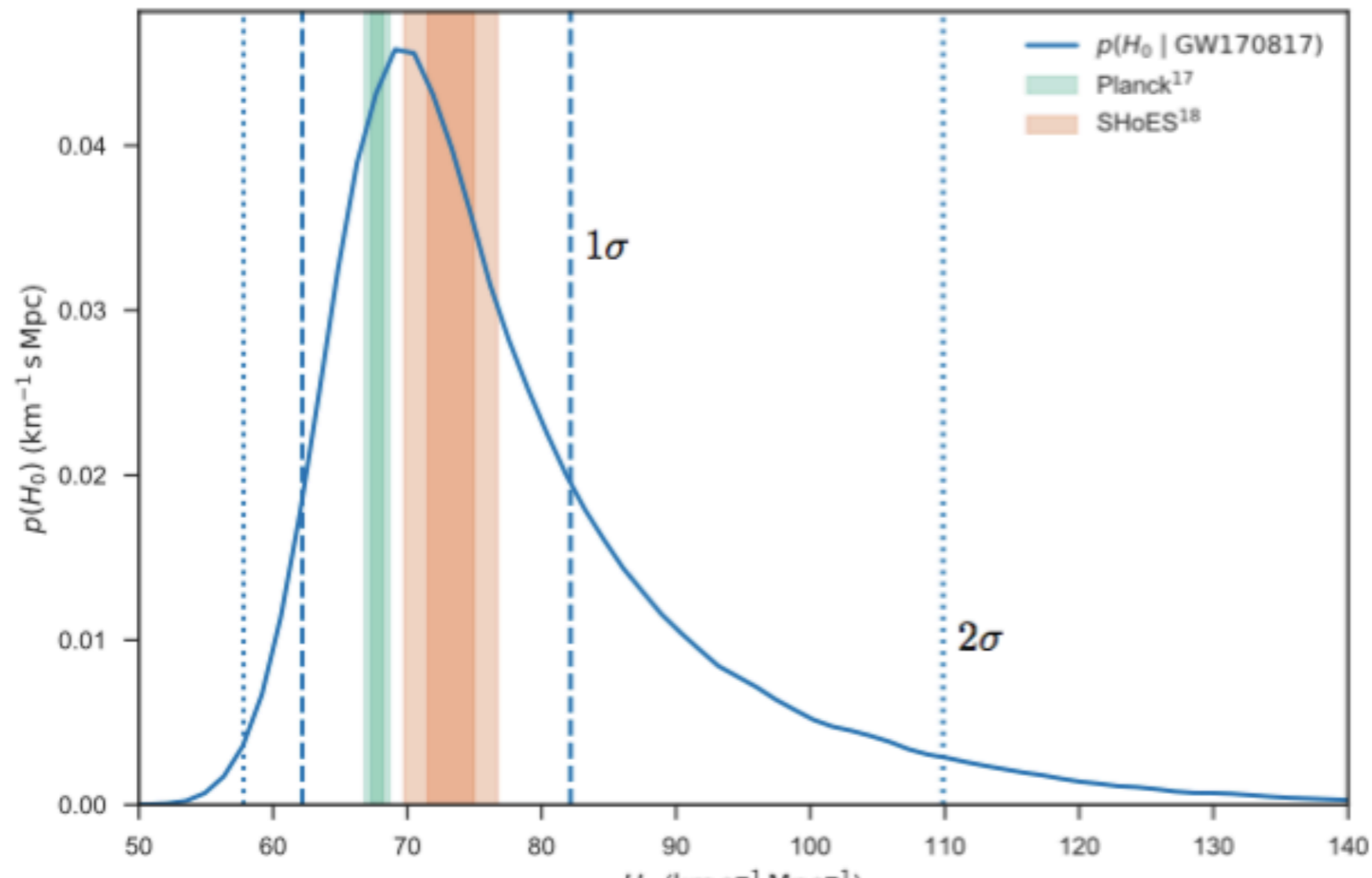

$$H_0 = 70.0_{-8.0}^{+12.0} \text{ km s}^{-1} \text{ Mpc}^{-1}$$

Ondes gravitationnelle: résultats scientifiques

- Un nouveau messenger profondément différent de ceux utilisés jusqu'à présent pour observer l'univers
- Possibilité d'observer des phénomènes qui étaient cachés

Résultats scientifiques

- **Relativité générale**

- Test de la relativité générale en régime de champ fort
- Propriétés des OG en accord avec la relativité générale

- **Astrophysique et cosmologie**

- Observation des fusions des trous noirs
- Observation des fusions des étoile a neutron noirs + de la contrepartie EM (et des phénomènes associés)
- Origine du sursaut gamma court et des éléments lourds
- Mesure indépendante de la constante de Hubble
- Nature de la matière à l'intérieur des étoiles à neutrons
- Etude des propriétés de l'ensemble de la population des trous noirs

Résultats scientifiques

- **Relativité générale**





- Test de la relativité générale en régime de champ fort
- Propriétés des OG en accord avec la relativité générale

- **Astrophysique et cosmologie**

- Observation des fusions des trous noirs
- Observation des fusions des étoile a neutron noirs + de la contrepartie EM (et des phénomènes associés)
- Origine du sursaut gamma court et des éléments lourds
- Mesure indépendante de la constante de Hubble
- Nature de la matière à l'intérieur des étoiles à neutrons
- Etude des propriétés de l'ensemble de la population des trous noirs

Comment on détecte les ondes gravitationnelles ?

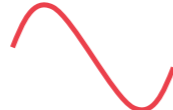
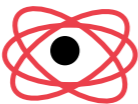
10^{-18} m ?

		1 m
÷10,000		cheveux $\sim 10^{-4}$ m (0.1 mm)
÷100		Longueur d'onde de la lumière $\sim 10^{-6}$ m
÷10,000		Atome 10^{-10} m
÷100,000		Noyau 10^{-15} m
÷1,000		Onde gravitationnelle 10^{-18} m

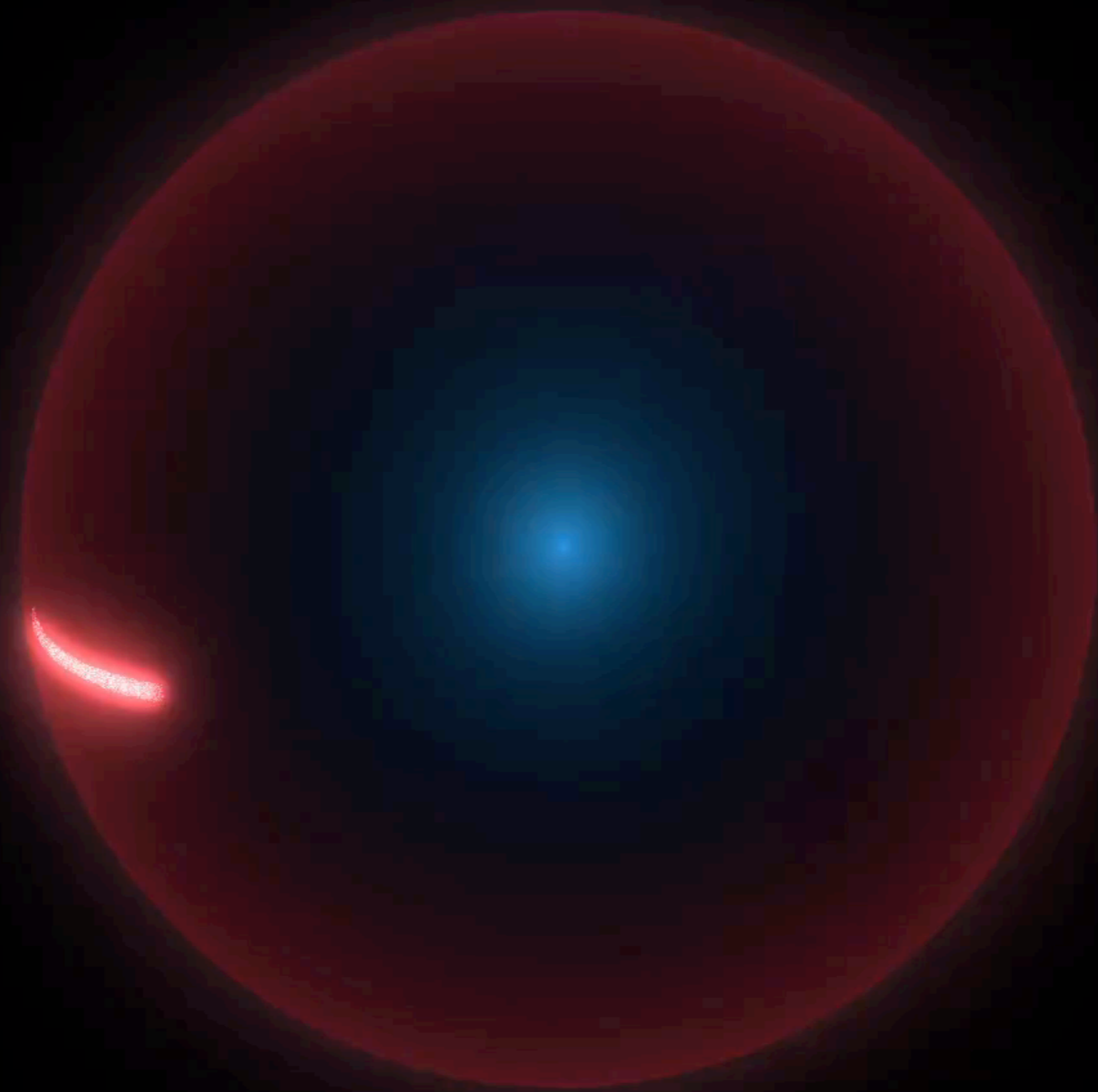

Link to the video: <https://www.ligo.caltech.edu/video/ligo20160211v8>

Le pionnier

Joseph Weber - 1960

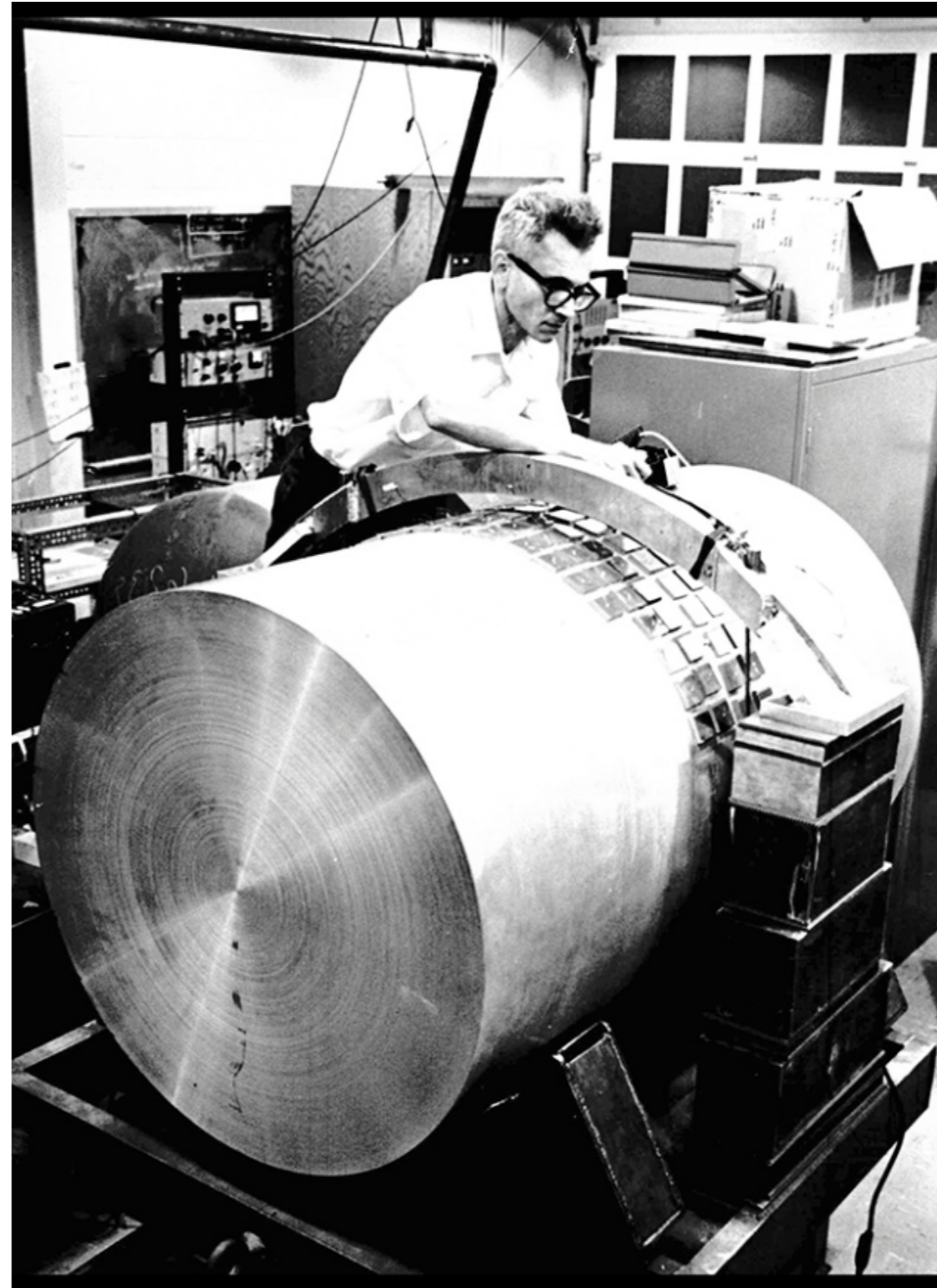

credit: university of Maryland

R.Weiss: Quarterly progress report (1972)



QUARTERLY PROGRESS REPORT

No. 105

APRIL 15, 1972

MASSACHUSETTS INSTITUTE OF TECHNOLOGY
RESEARCH LABORATORY OF ELECTRONICS
CAMBRIDGE, MASSACHUSETTS 02139

LIGO-P720002-00-R

<http://www.sciencemag.org/news/2016/08/meet-college-dropout-who-invented-gravitational-wave-detector>

Principe de détection: interféromètre de Michelson

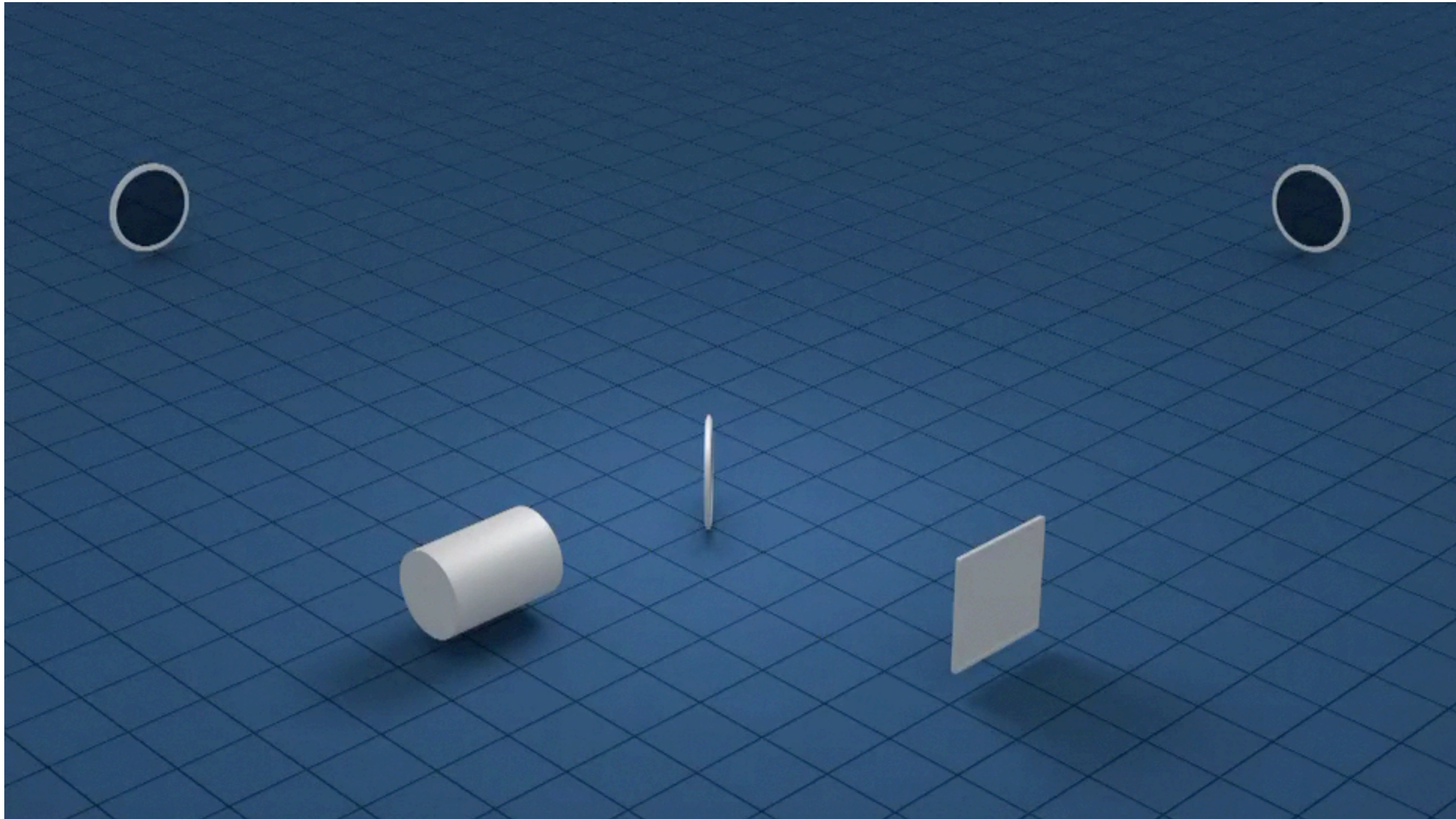

Link to the video: <https://www.ligo.caltech.edu/video/ligo20160211v6>

Un détecteur réel

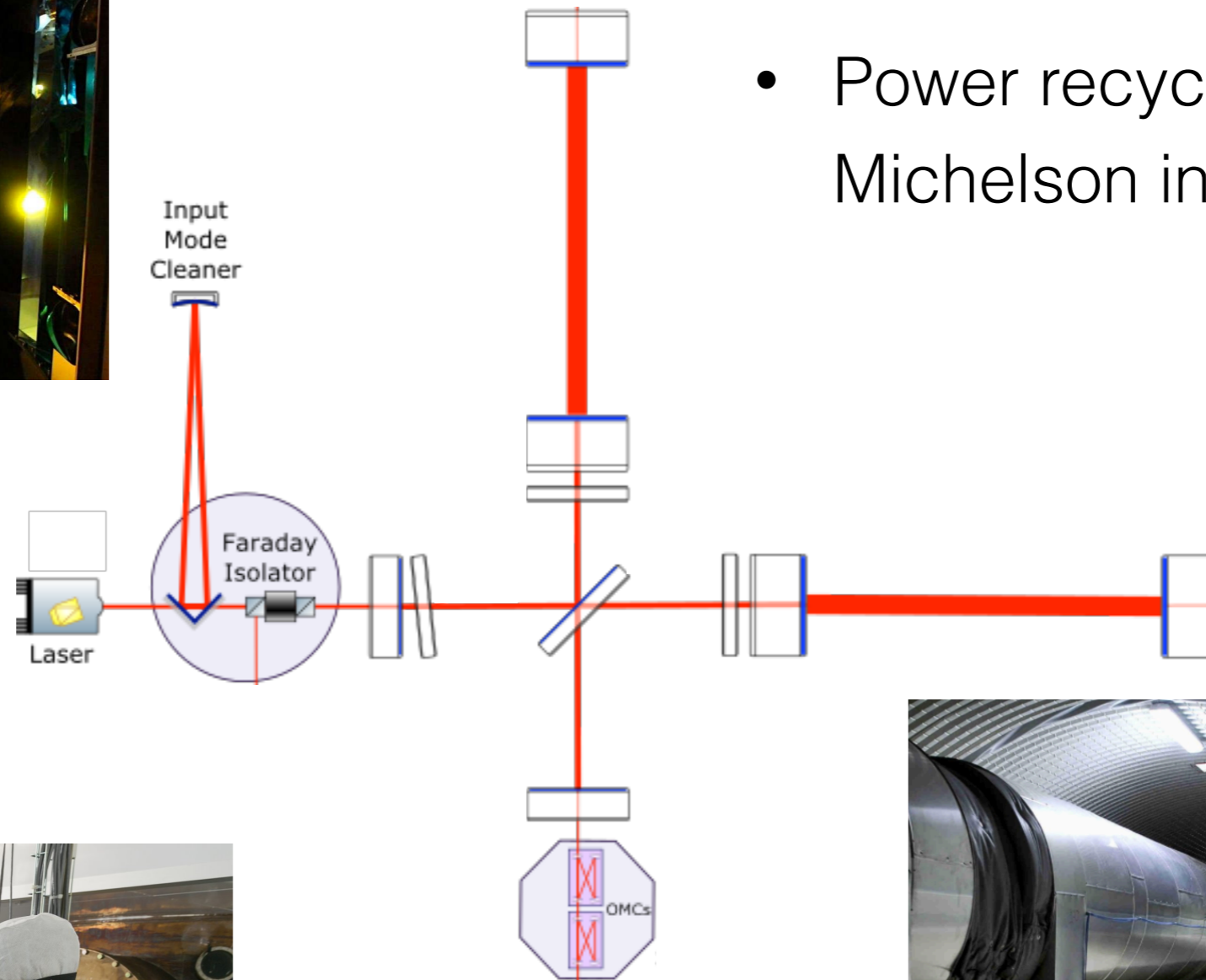
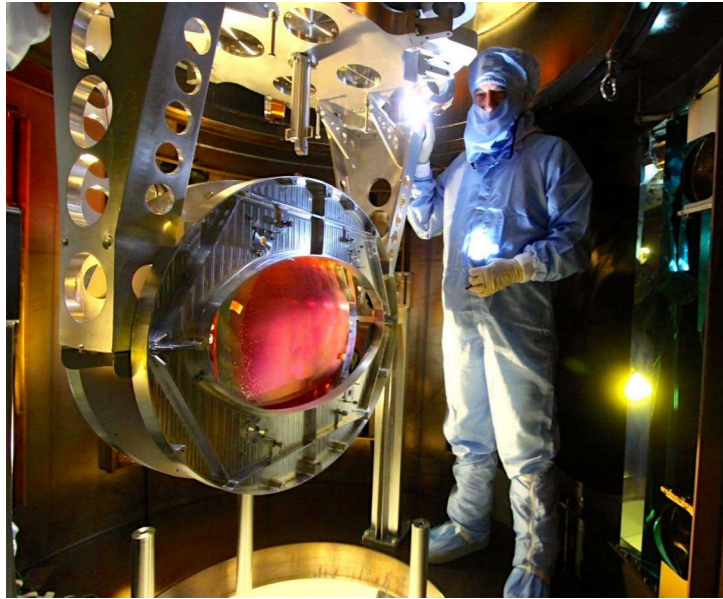

- Power recycled Fabry-Perot Michelson interferometer



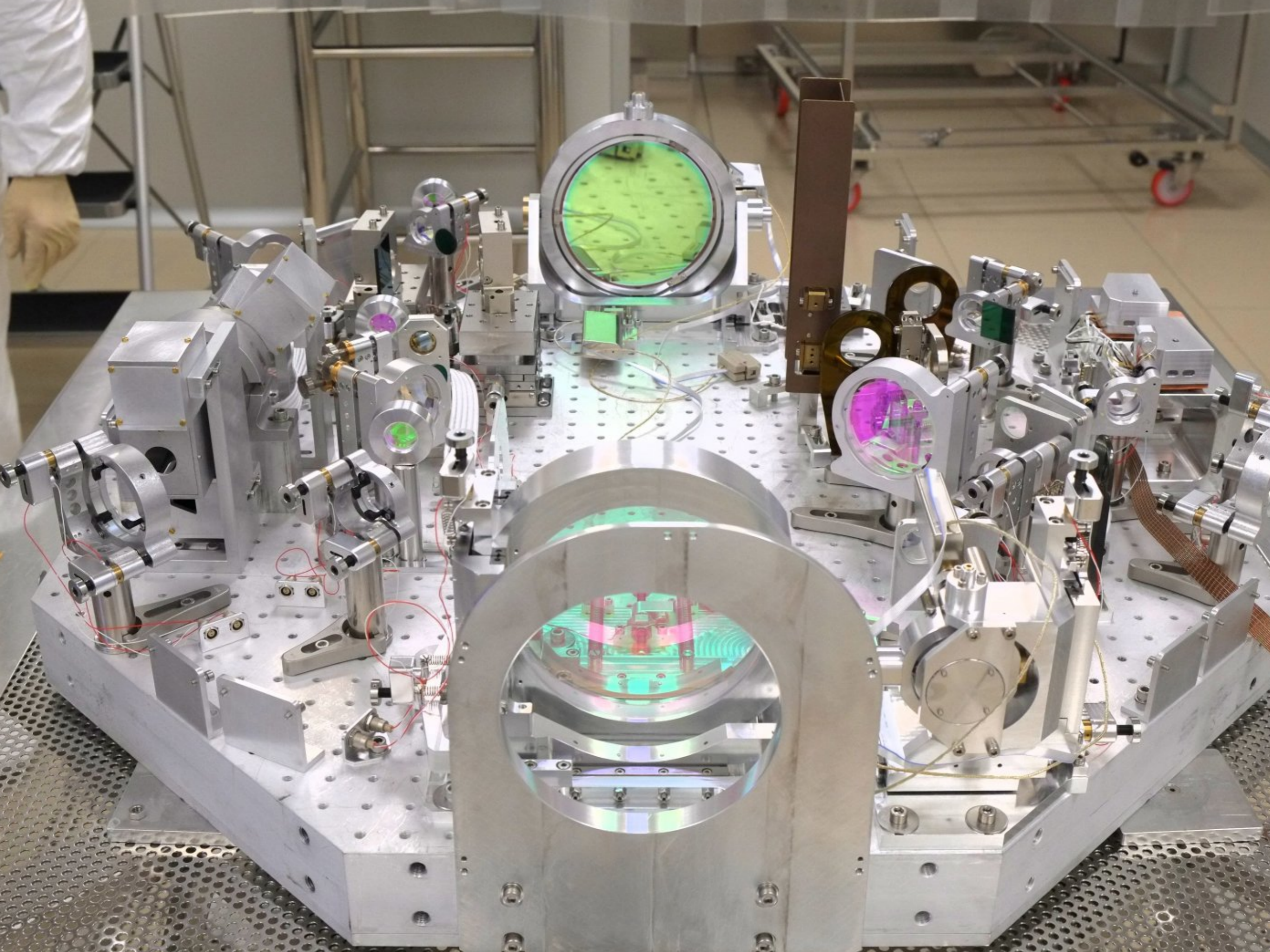

La courbe de sensibilité de Virgo

Bruit sismique et
bruit de gradient
de gravité
Geophysics

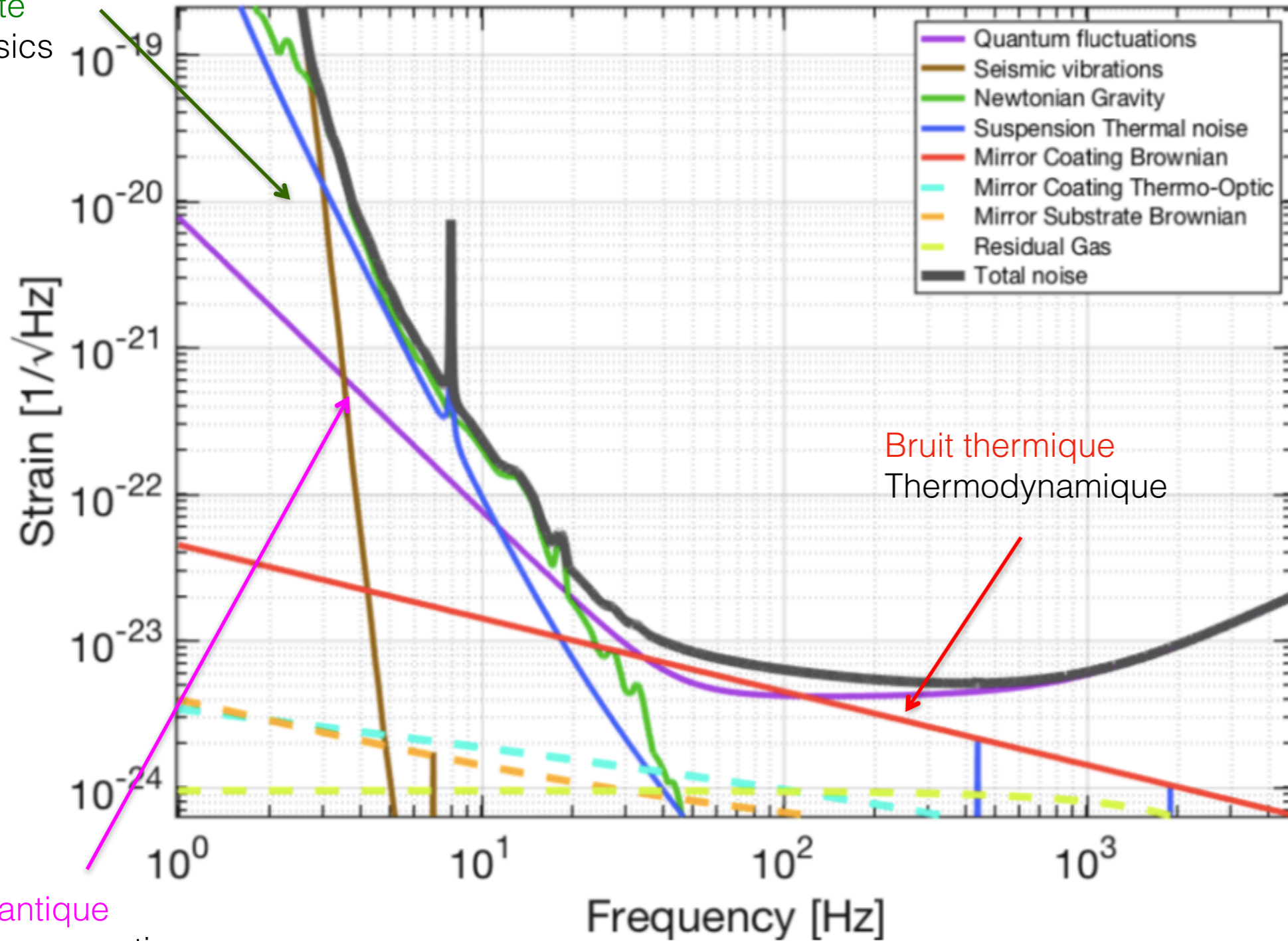

Bruit quantique
Mécanique quantique

Isolation des vibrations du sol

- Mouvement sismique à ~ 10 Hz: $\sim 10^{-9}$ m/ $\sqrt{\text{Hz}}$
- Mouvement du miroir requis à ~ 10 Hz: $\sim 10^{-19}$ m/ $\sqrt{\text{Hz}}$



Un système d'isolation très performant est nécessaire (~ 10 ordres de grandeur)

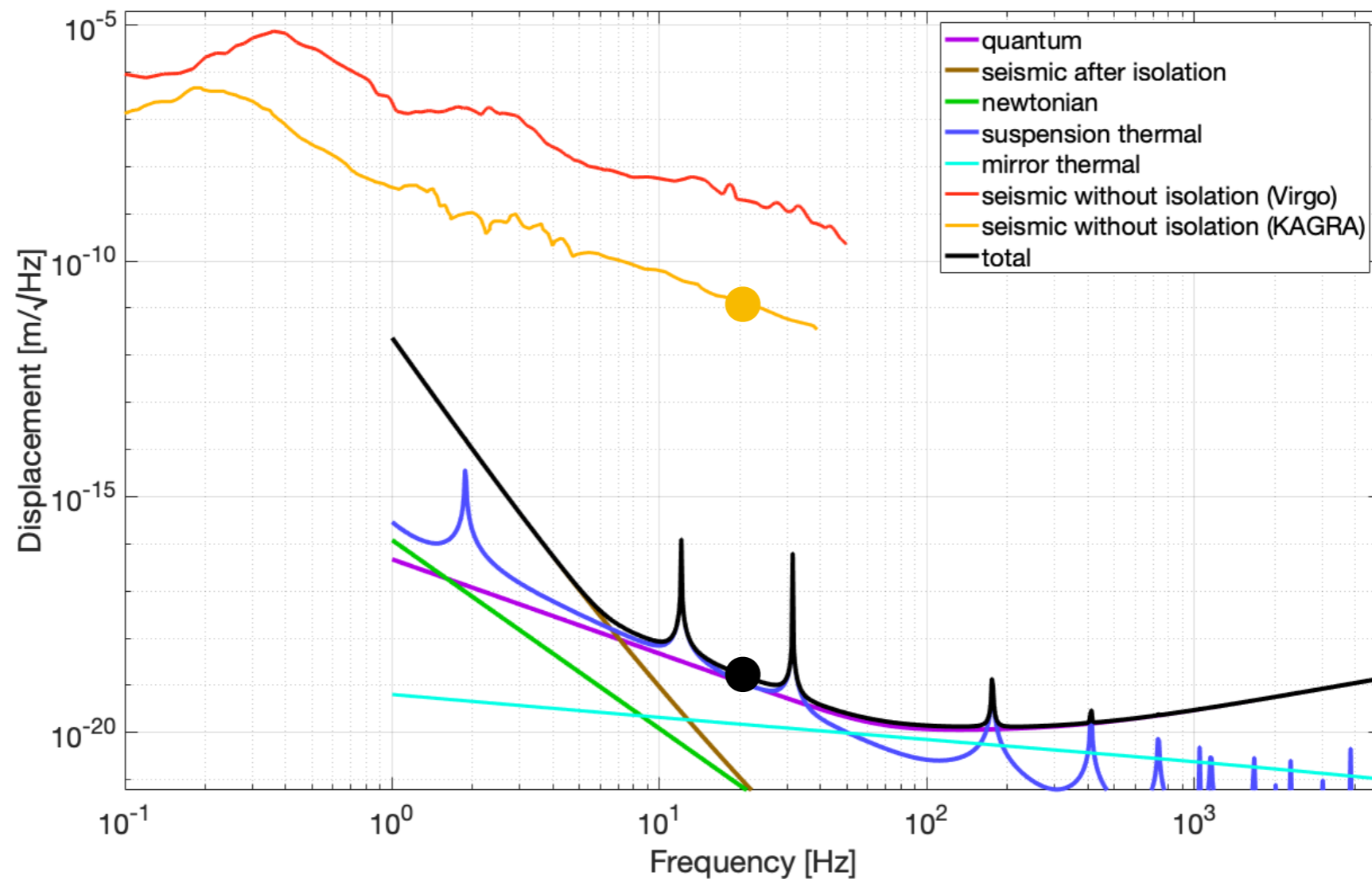

Systeme d'isolation des vibrations

- Systeme basé sur une chaîne de pendules pour isoler les miroirs des vibrations du sol.

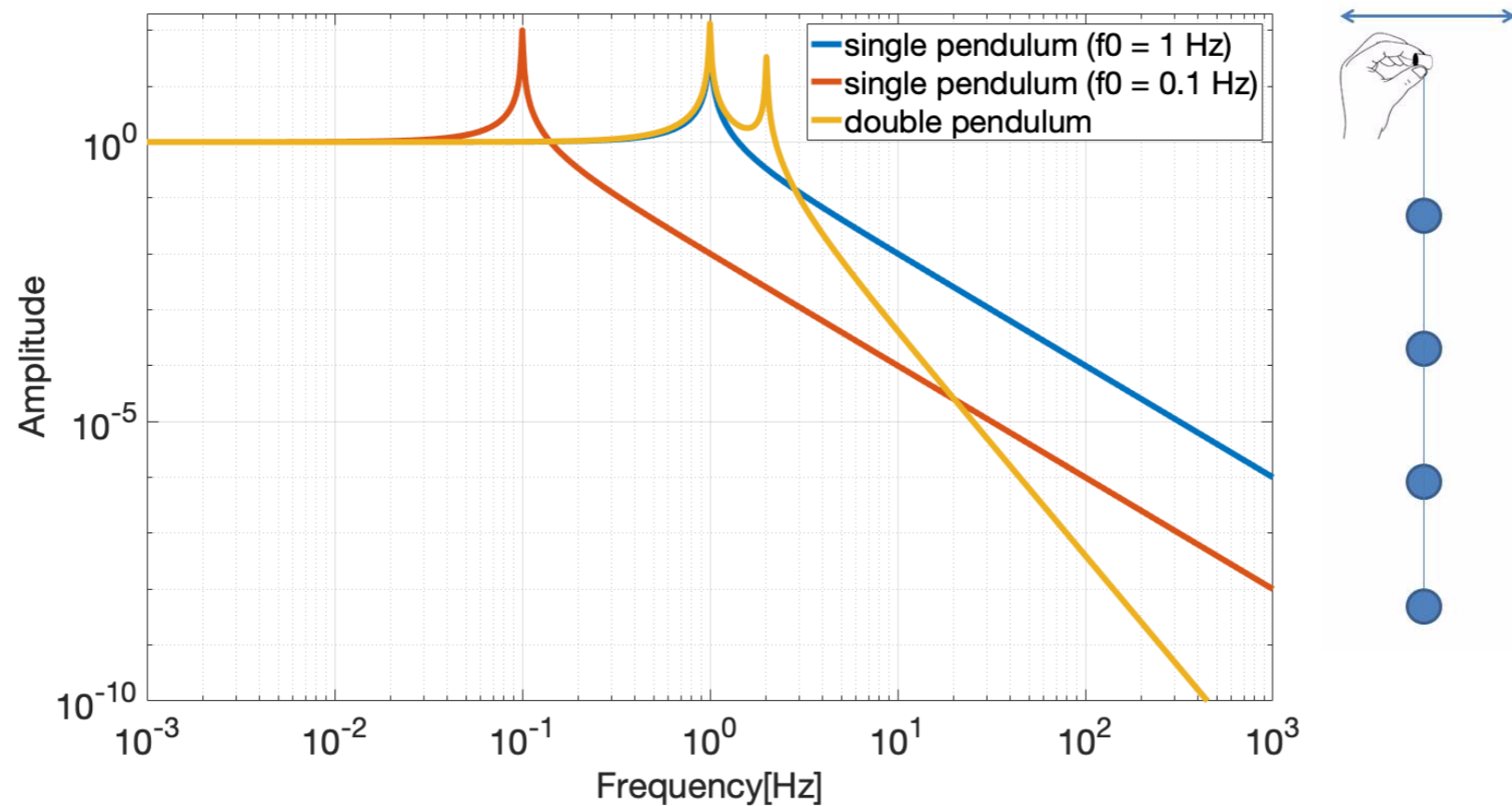

Transfer function: motion of mirror/motion of support

Virgo superattenuator

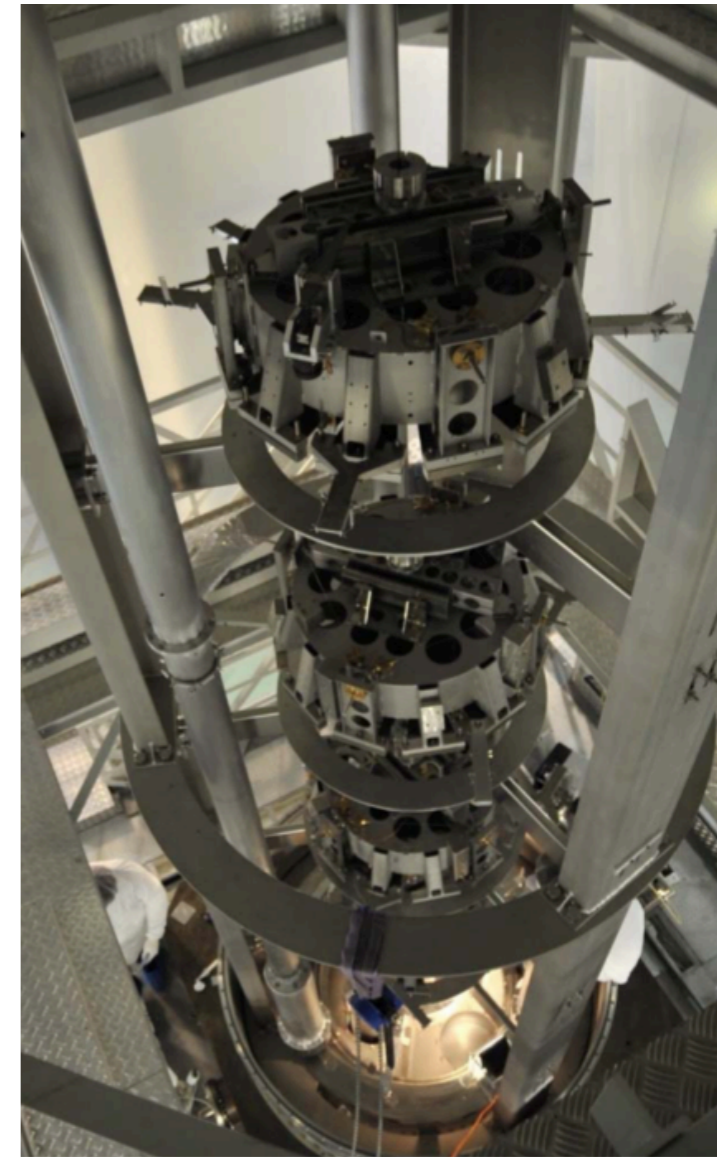
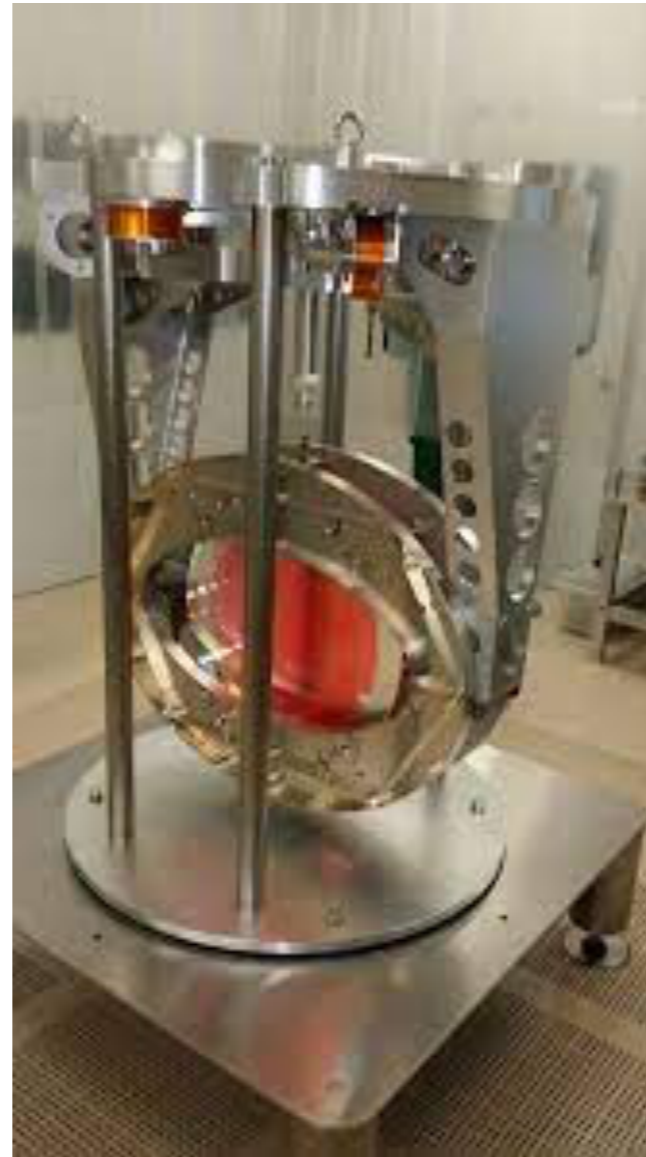
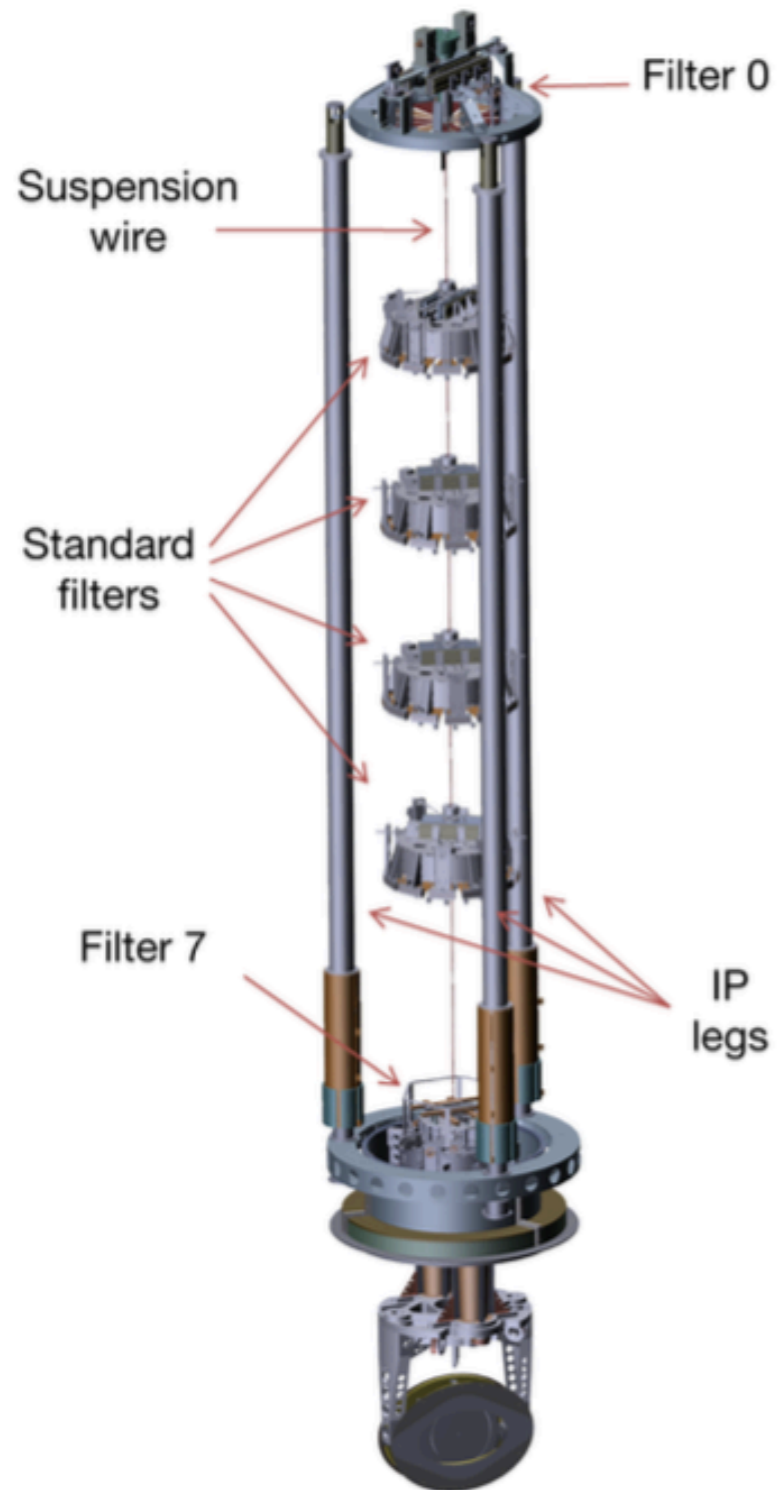

Bruit thermique

- Fluctuation thermique des atomes et molécules a cause de leur température
- Recherche de matériaux plus performants
- Cryogénie

Bruit thermique de la suspension

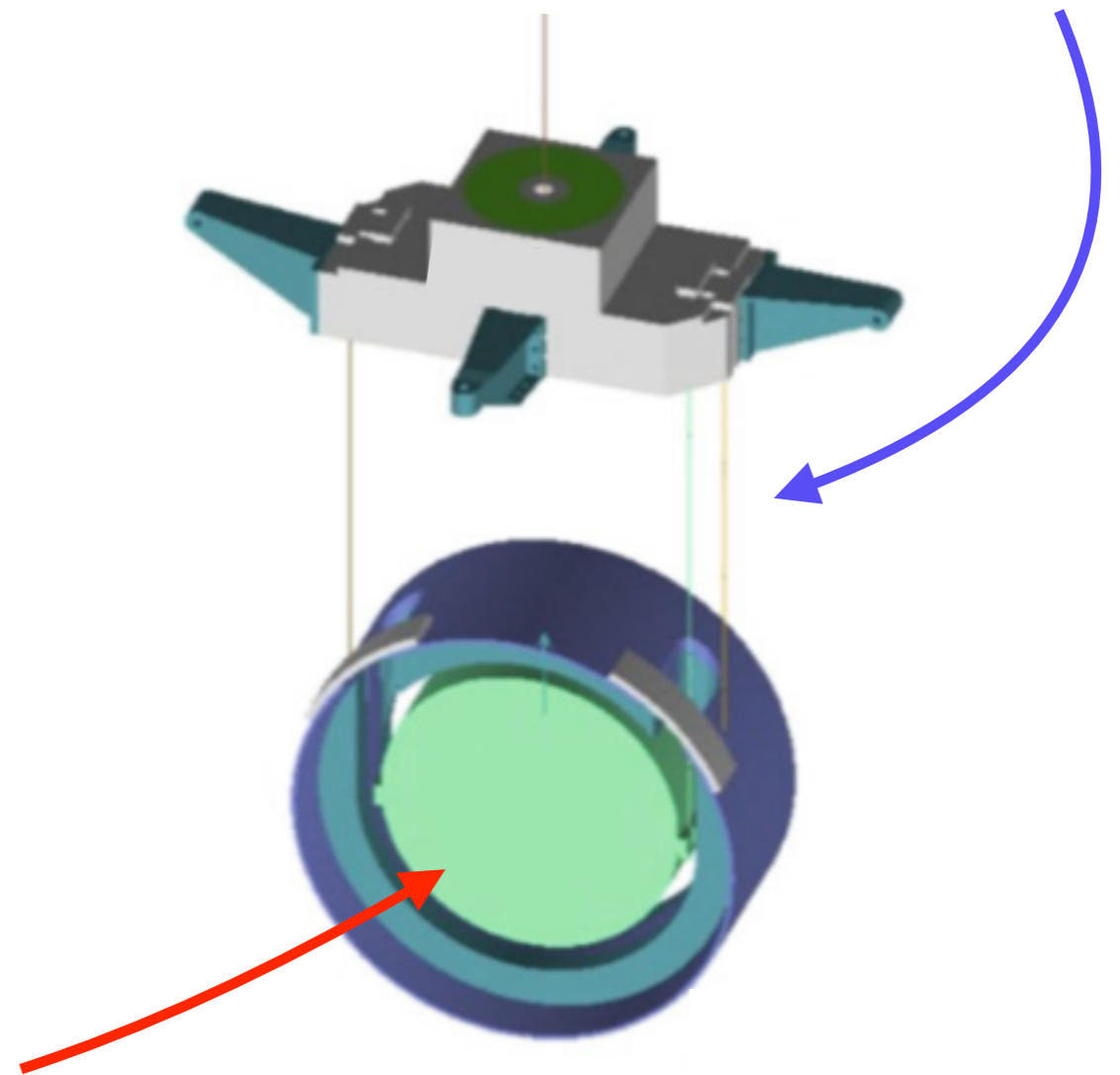

Bruit thermique du miroir

Bruit de gradient de gravité

Molécules d'air

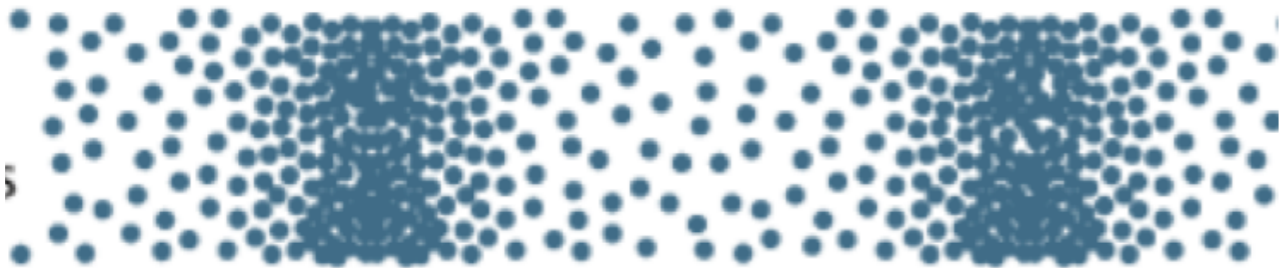

Ondes infrasonores

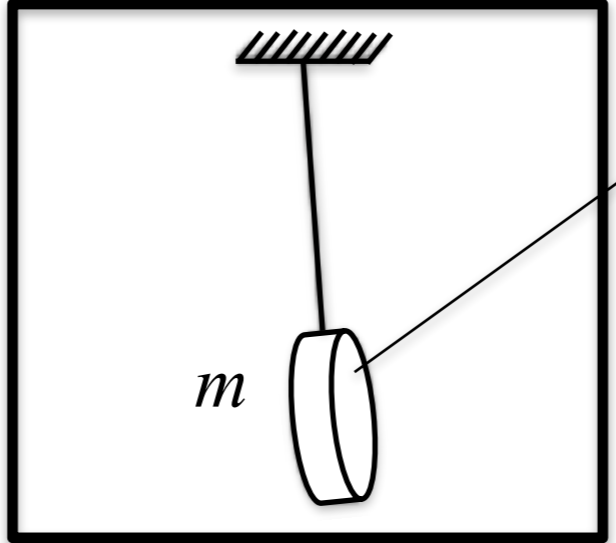

$r(t)$
Attraction gravitationnelle

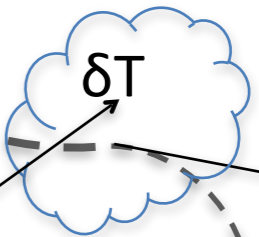

$v(t)$

Fluctuations de température

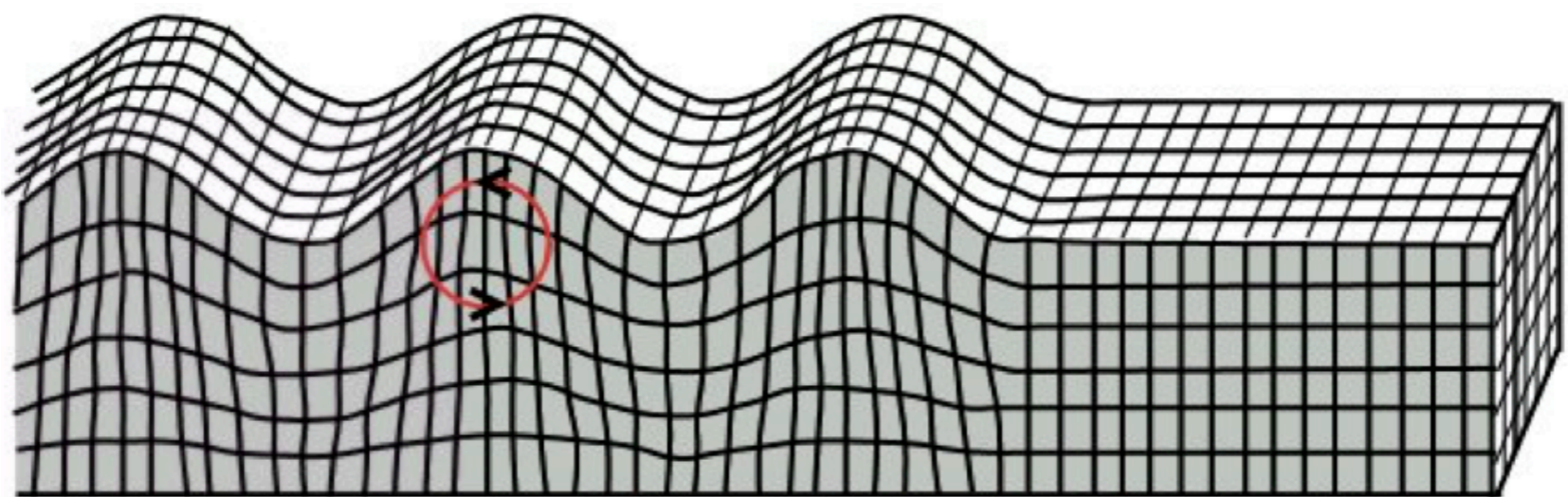

Ondes Sismiques

Credit: D.Fiorucci

Bruit quantique

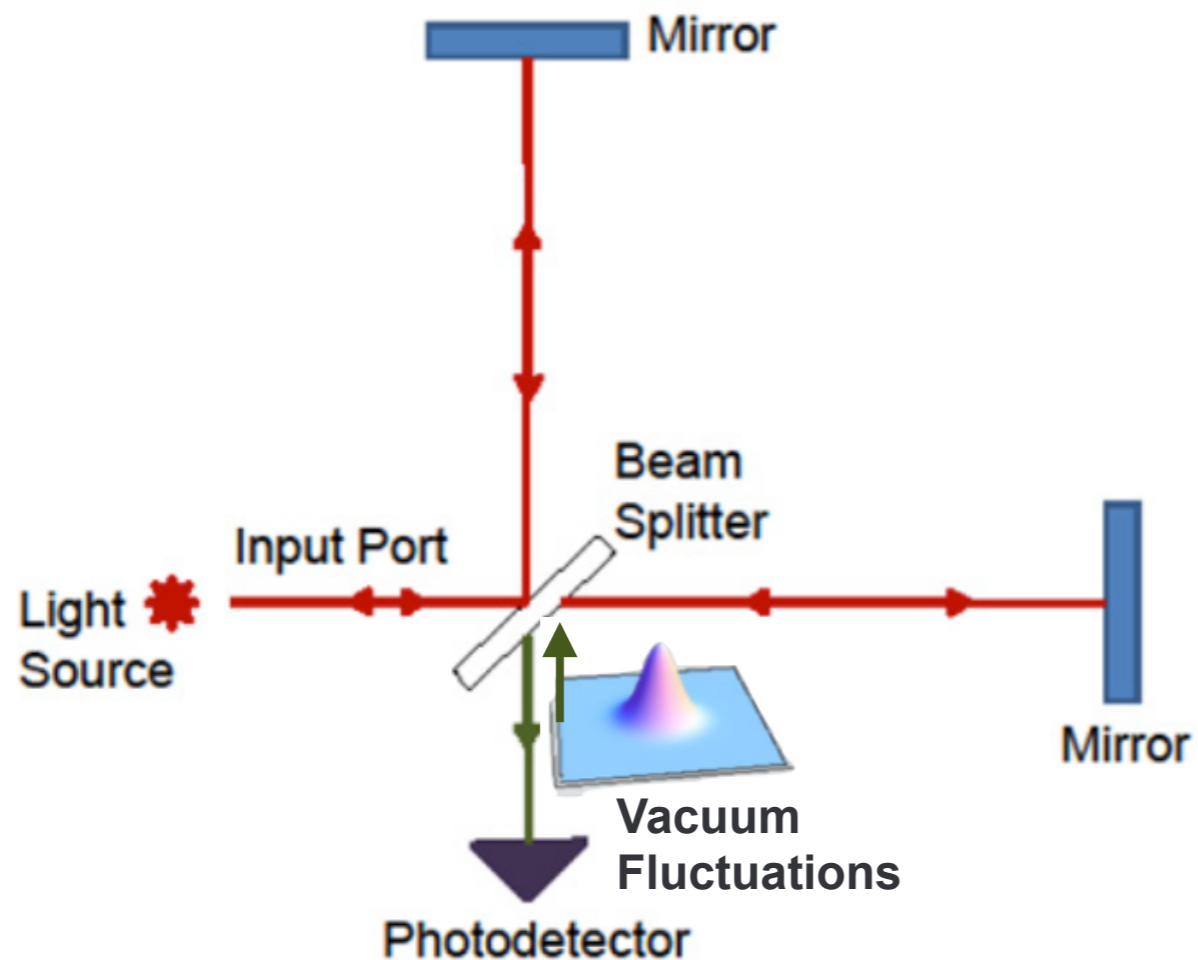

- Liée à la nature quantique de la lumière qu'on utilise pour la détection
- Il est due aux fluctuations du vide du champ électromagnétique qui entrent dans la port de détection

Manipuler le vide pour réduire le bruit quantique

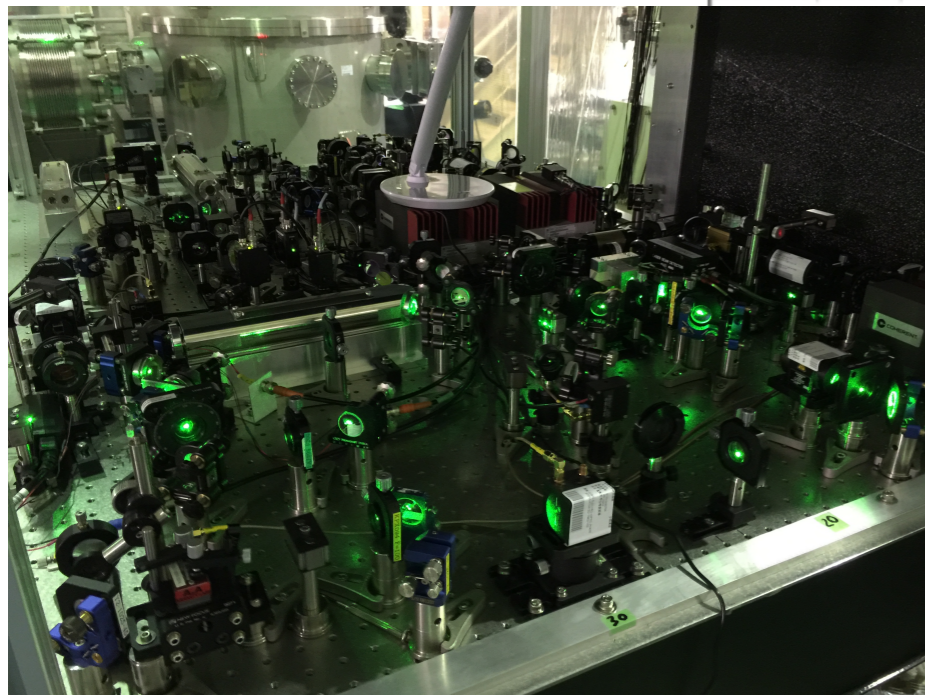
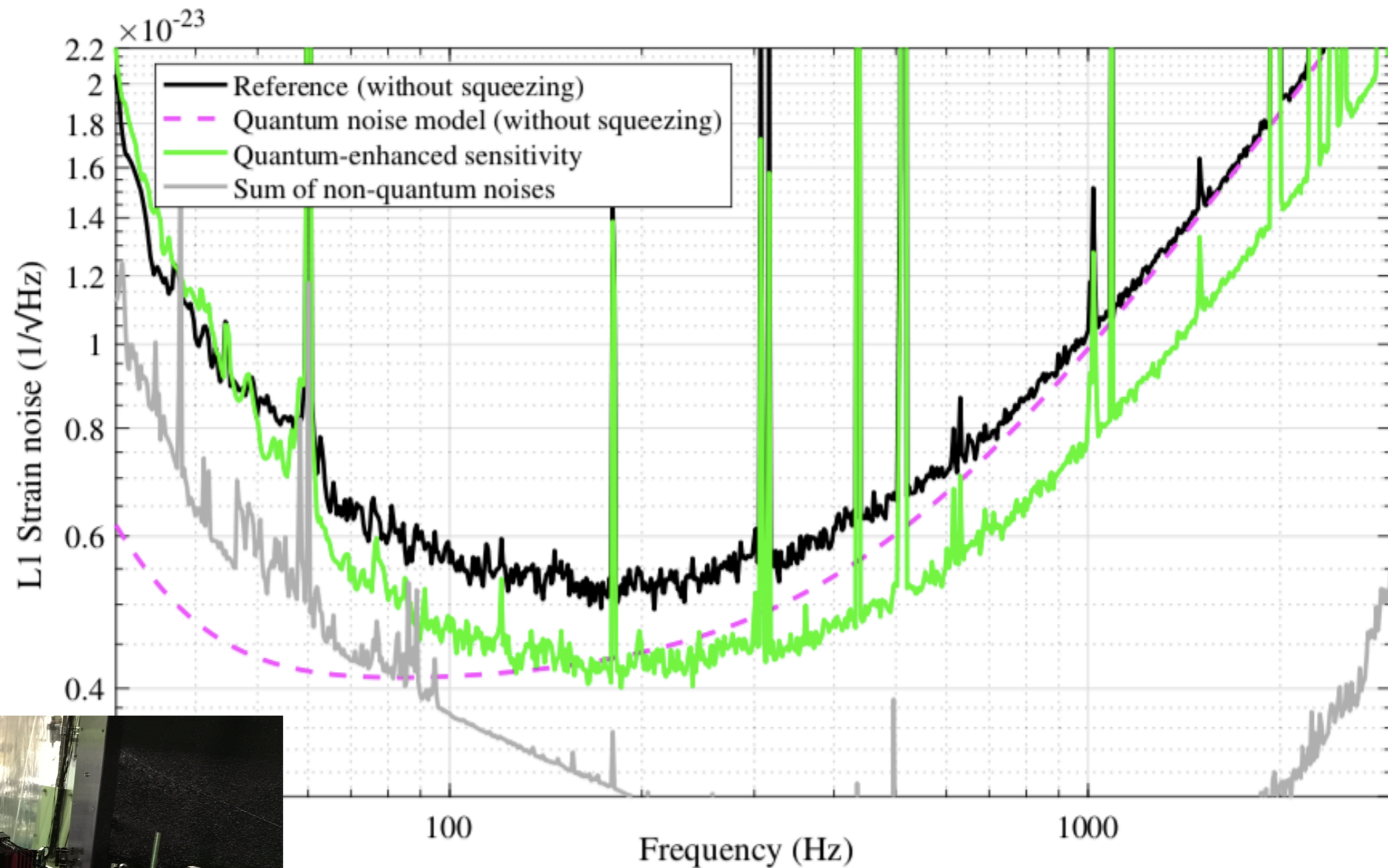

- A partir de 2019, une source de squeezing intégrée en Virgo et LIGO

un jeu pour simuler la la construction d'un détecteur



Les progrès depuis J.Weber

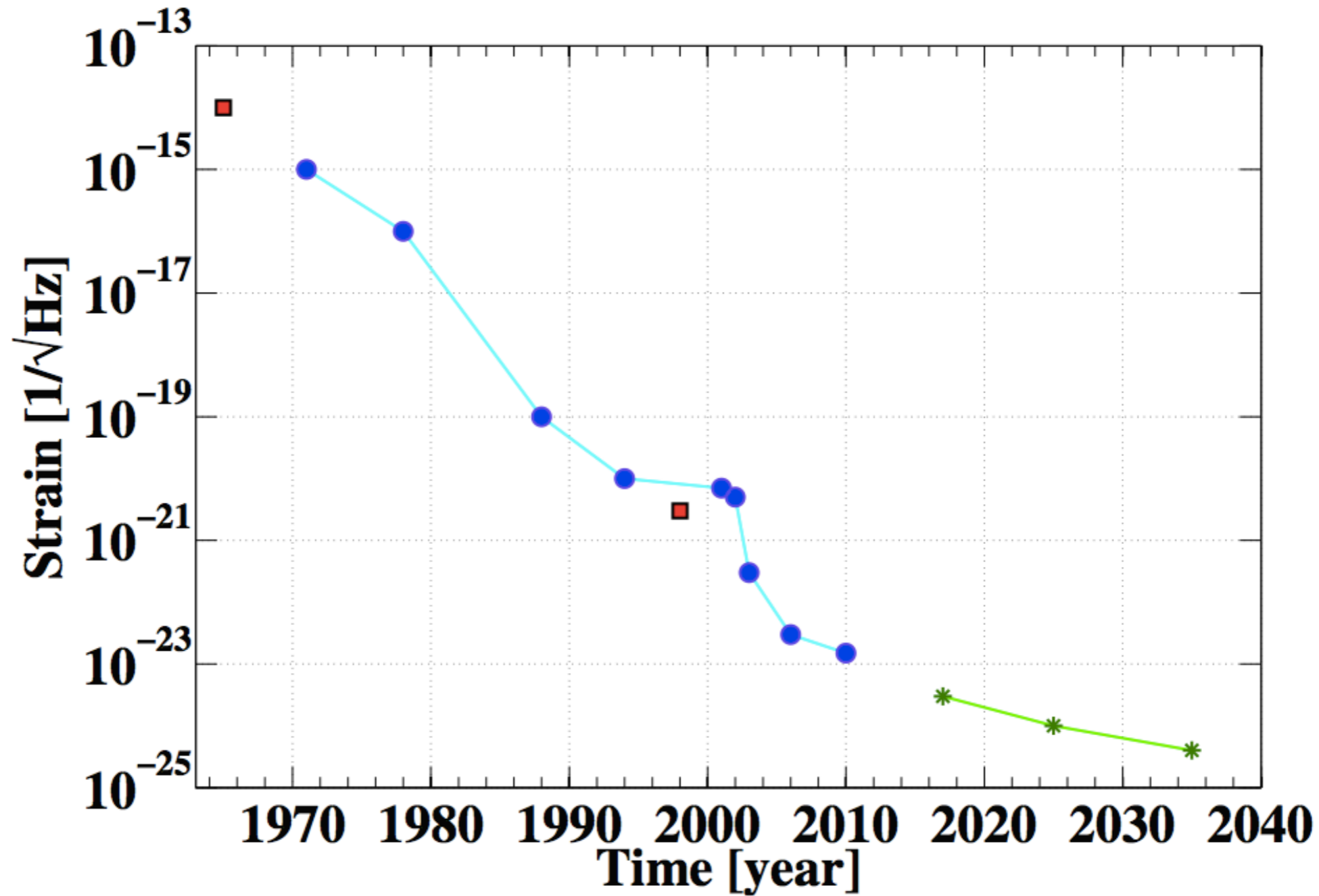

Amélioration progressive de la sensibilité

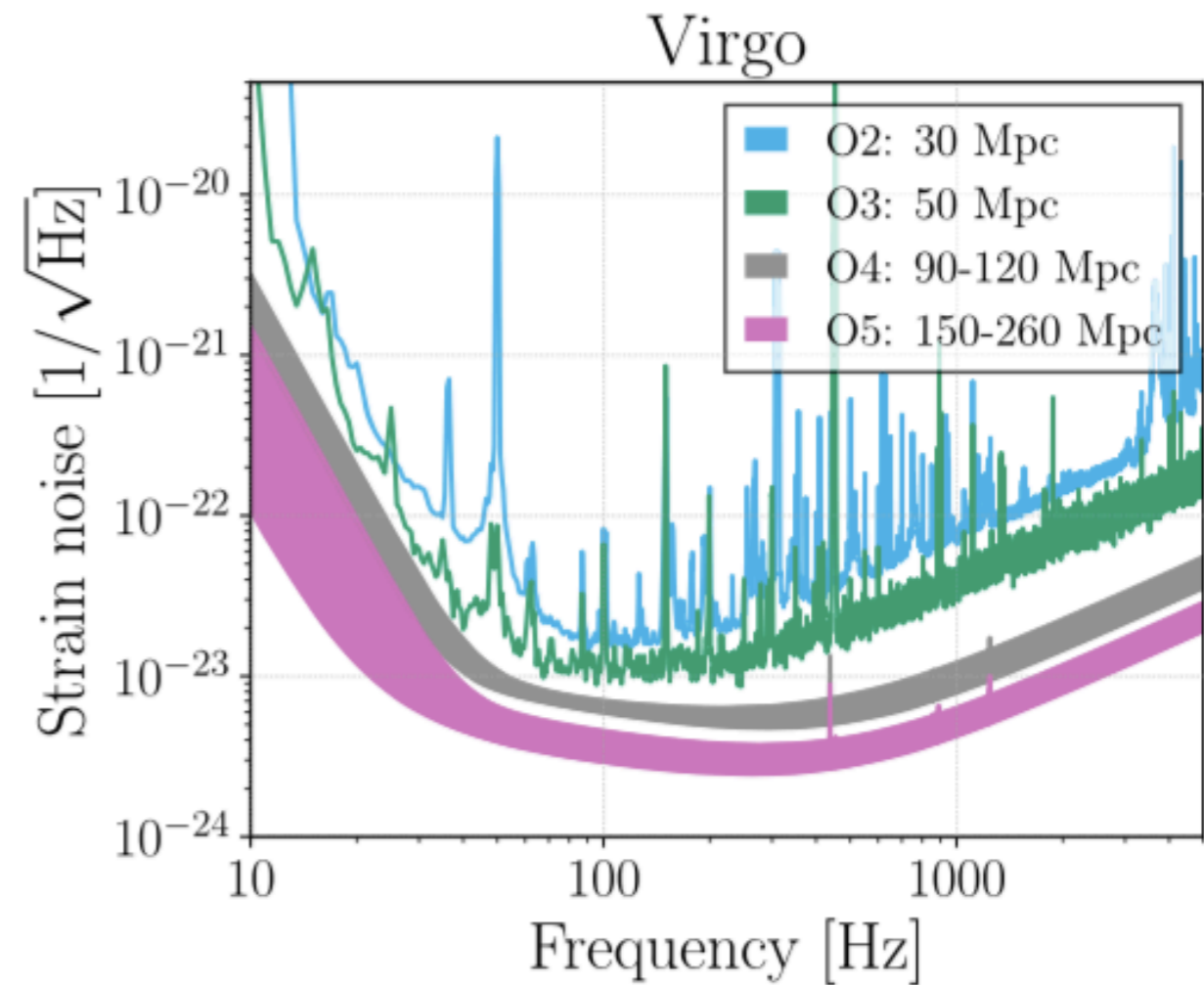
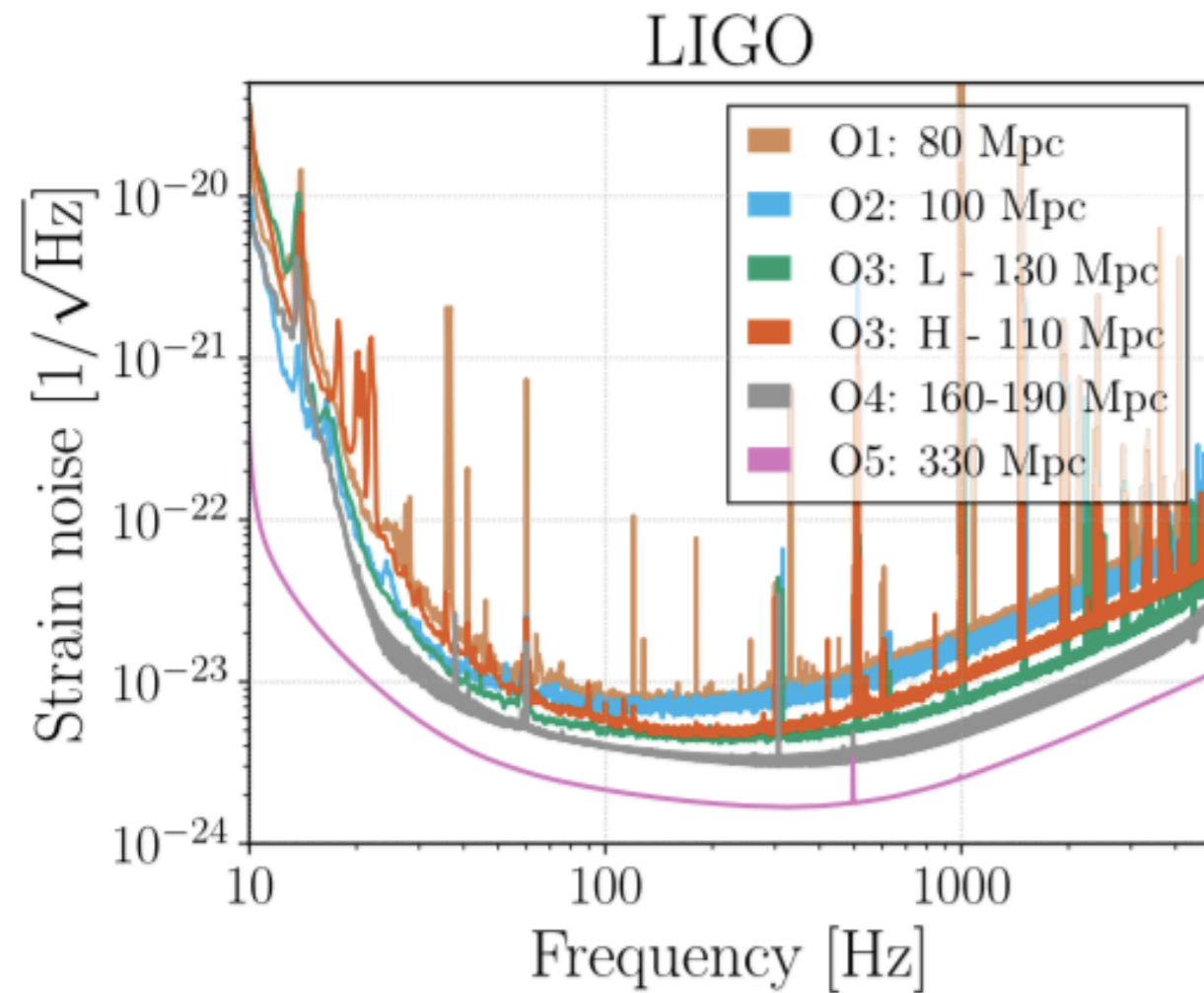

Quelle est la prochaine étape ?

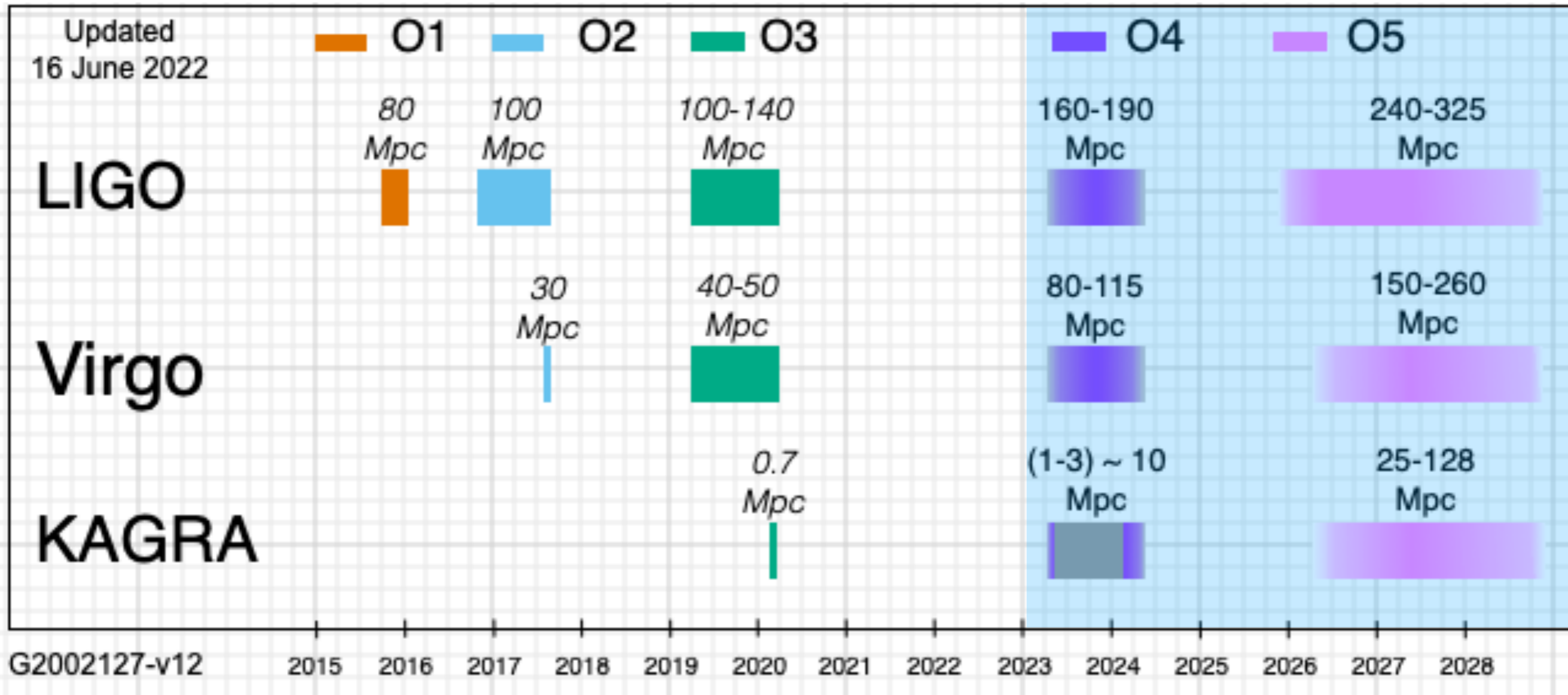

Détecteurs 3G : Einstein Telescope and Cosmic Explorer

- Objectif : amélioration de la sensibilité de 10 fois par rapport au détecteurs actuels
- **ET** : 10 km, cryogénique, souterrain
- **CE** : même configuration que LIGO mais 10 fois plus long.

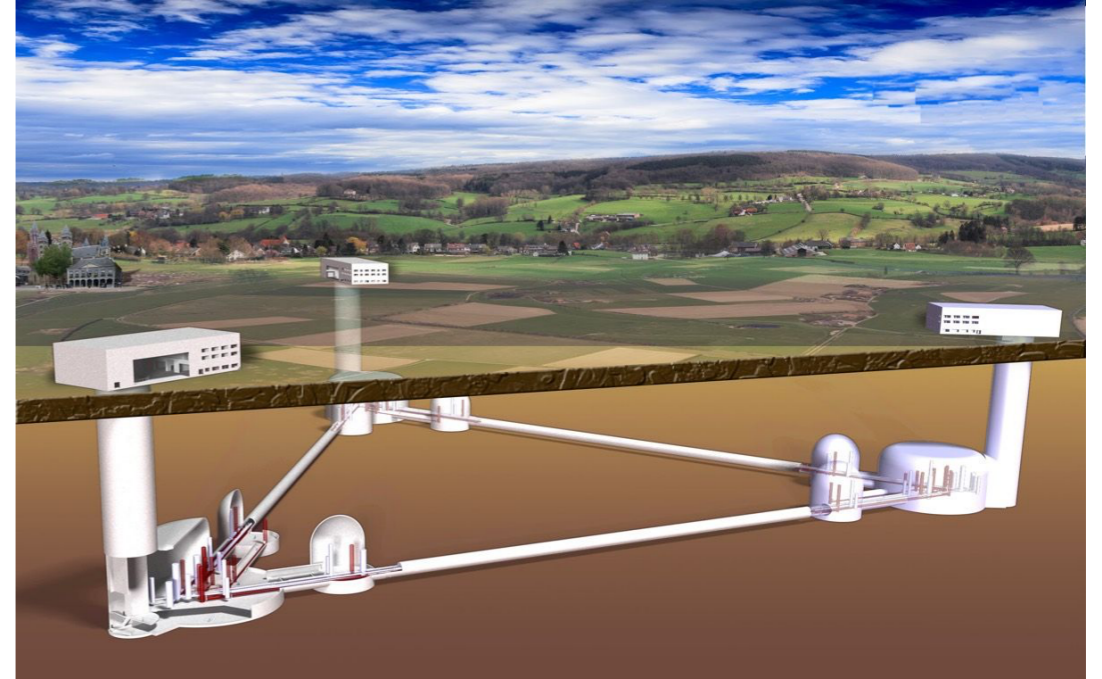

- Première prise de données prévue en 2036

Les détecteur 3G observeront tous les fusion de trous noirs de l'univers

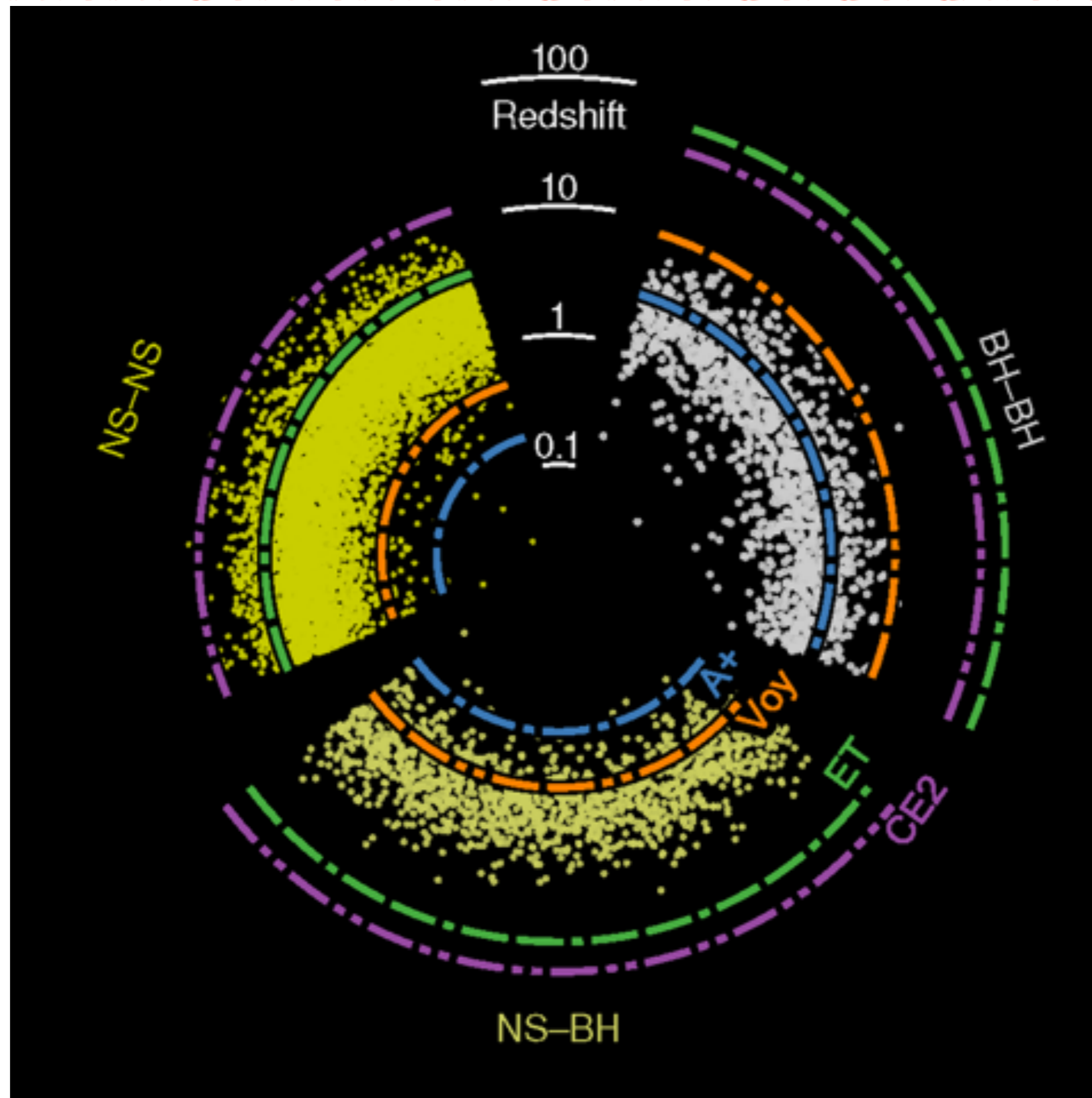

LISA

- Interféromètre spatial (lancement prévu en 2037)
- Constellation de 3 satellites en orbite héliocentrique formant un triangle équilatéral de 2,5 millions km
- Explorer les basses fréquences

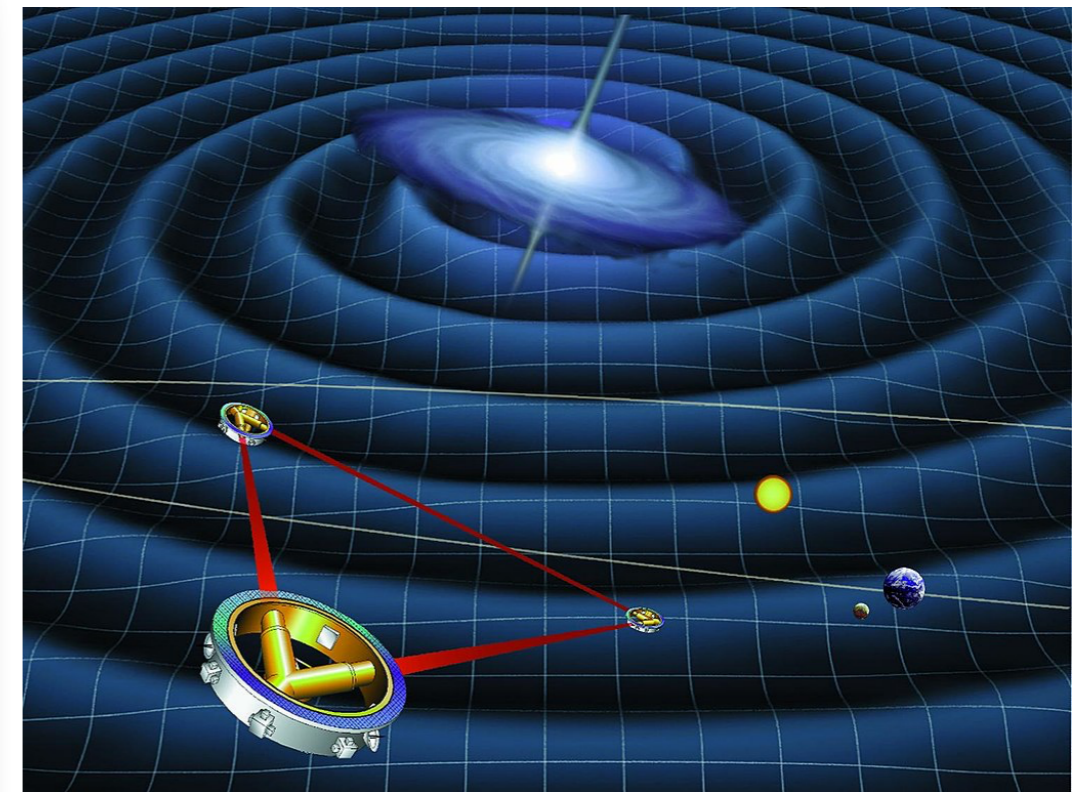
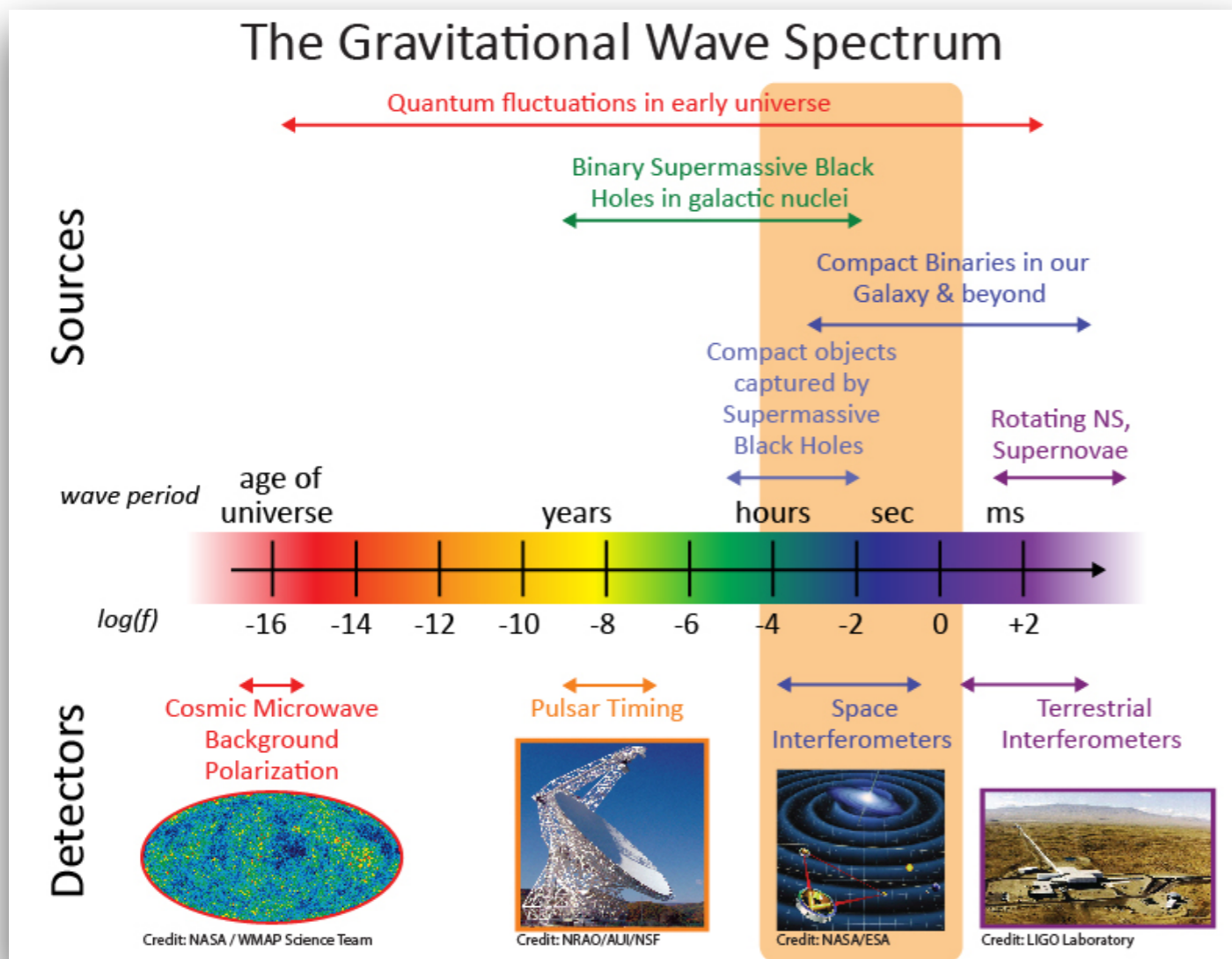

Résumé

- La détection des ondes gravitationnelles a été un événement révolutionnaire qui a ouvert l'astronomie gravitationnelles.
- Au cours des 7 dernières années, 90 signaux ont été détectés, produisant de nombreux résultats scientifiques mais nous ne sommes qu'au début
- La communauté scientifique travaille pour réaliser de détecteurs de plus en plus sensibles qui nous permettront de regarder plus loin dans l'univers et mieux comprendre son origine et son fonctionnement.

Ressources



Communauté FRONTIERS en France. La physique des prix Nobel dans les classes.

France

Domain: Science

Parent Community: **Bringing Nobel Prize Physics in the Classroom**

Bienvenue dans la communauté française de FRONTIERS!

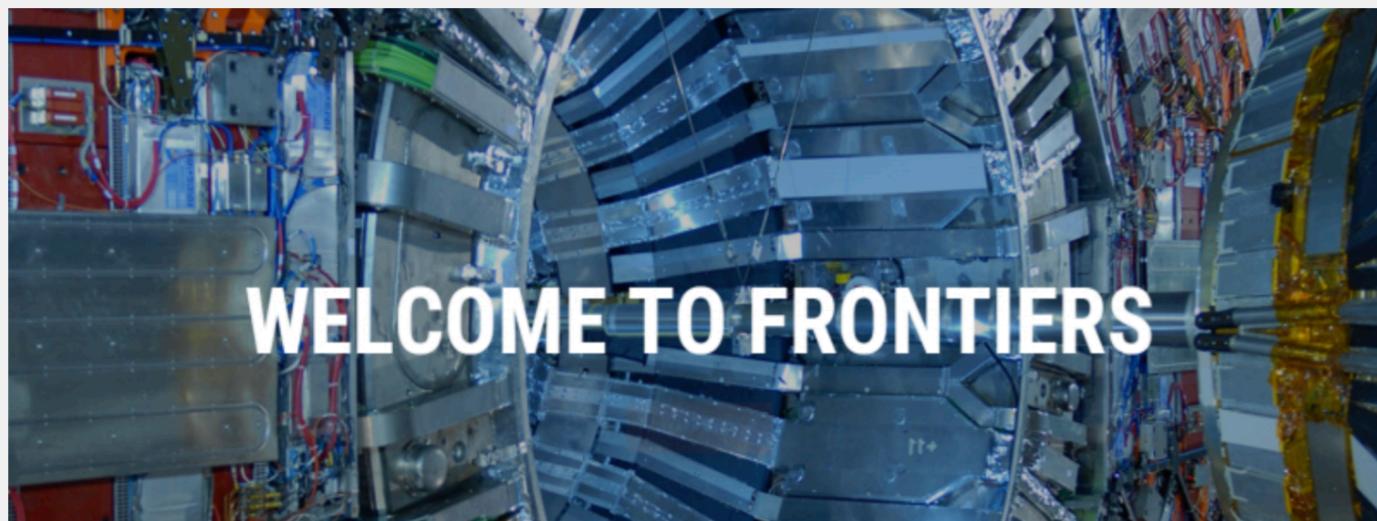

<https://portal.opendiscoveryspace.eu/en/community/communaute-frontiers-en-france-la-physique-des-prix-nobel-dans-les-classes-855299>

Astronomie aux ondes gravitationnelles

- [Interféromètre sismique "Trouver des trous noirs dans un chirp" : Comprendre les premières détections d'ondes gravitationnelles](#)
- [Visite Virtuelle de Virgo](#)
- [Chasse au bruit des ondes gravitationnelles](#)
- [Salle \(de classe\) de contrôle de EGO](#)

Ressources

<https://www.ligo.caltech.edu/page/educational-resources>

<https://www.ligo.caltech.edu/gallery>



About Learn More News Gallery Educational Resources For Scientists Stu

Latest Images



Masses in the Stellar Graveyard: GW...

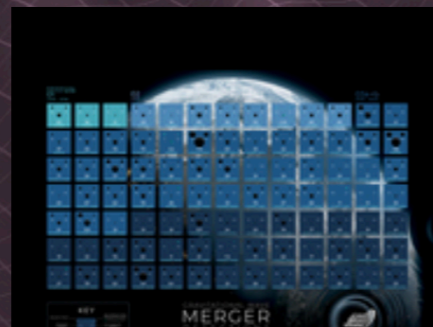

Gravitational Wave Merger Detection...

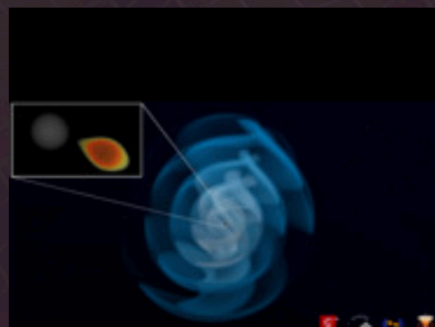

Image from a simulation consistent

June 29, 2021
LIGO Lab • Simulation
Image of BHNS simulation with tidal disruption

Educational Resources

Whether you're a K-12 educator, a parent, or an interested student, you should browse our education web pages. There's something fun and educational here for everyone.

- **Classroom Activities** - All sorts of activities you can bring to your classroom that concentrate on LIGO, or concepts related to LIGO (such as, waves).
- **Field Trips** - Want to take a school field trip to LIGO? Click on this link to book a field trip to one of our two observatories.
- **Try This at Home** - Here are some LIGO related activities you can try at home!
- **Ask a LIGO-ite** - Do you have a question that's not answered anywhere else on our site? Click here to ask a question of a real LIGO scientist!
- **Bring LIGO to Your Classroom** - If you can't bring your class to LIGO, then we may be able to bring a LIGO educator to you. Click here to learn more.
- **Teacher Professional Development** - Visit this page to learn about the teacher professional development programs offered through each of our two observatories.
- **Recommended Reading and Video** - Some of our favorite resources related to the science behind LIGO.
- **Detection Education Resources** - Education materials related to the detection of gravitational waves by LIGO:
 - **Detection science summaries:** Short overviews of LIGO detections tailored to a casual reader
 - **LIGO Educator's Guide** (a 24-page introductory guide to LIGO and gravitational waves, with 2 simple activities suitable for classroom use)